

nedis

Stick Vacuum Cleaner
with 22.2 V Lithium-Ion battery

VCCS400GN

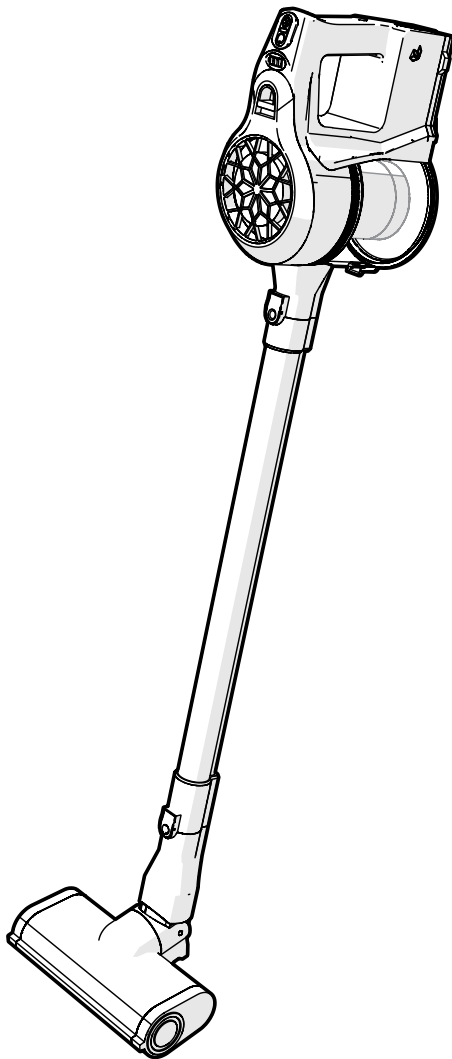

ned.is/vccs400gn



EN	Quick start guide	4
DE	Kurzanleitung	5
FR	Guide de démarrage rapide	6
NL	Verkorte handleiding	7
IT	Guida rapida all'avvio	8
ES	Guía de inicio rápido	9
PT	Guia de iniciação rápida	10
SV	Snabbstartsguide	11
FI	Pika-aloitusopas	12

NO	Hurtigguide	14
DA	Vejledning til hurtig start	15
HU	Gyors beüzemelési útmutató	16
PL	Przewodnik Szybki start	17
EL	Οδηγός γρήγορης εκκίνησης	18
SK	Rýchly návod	19
CS	Rychlý návod	20
RO	Ghid rapid de inițiere	21

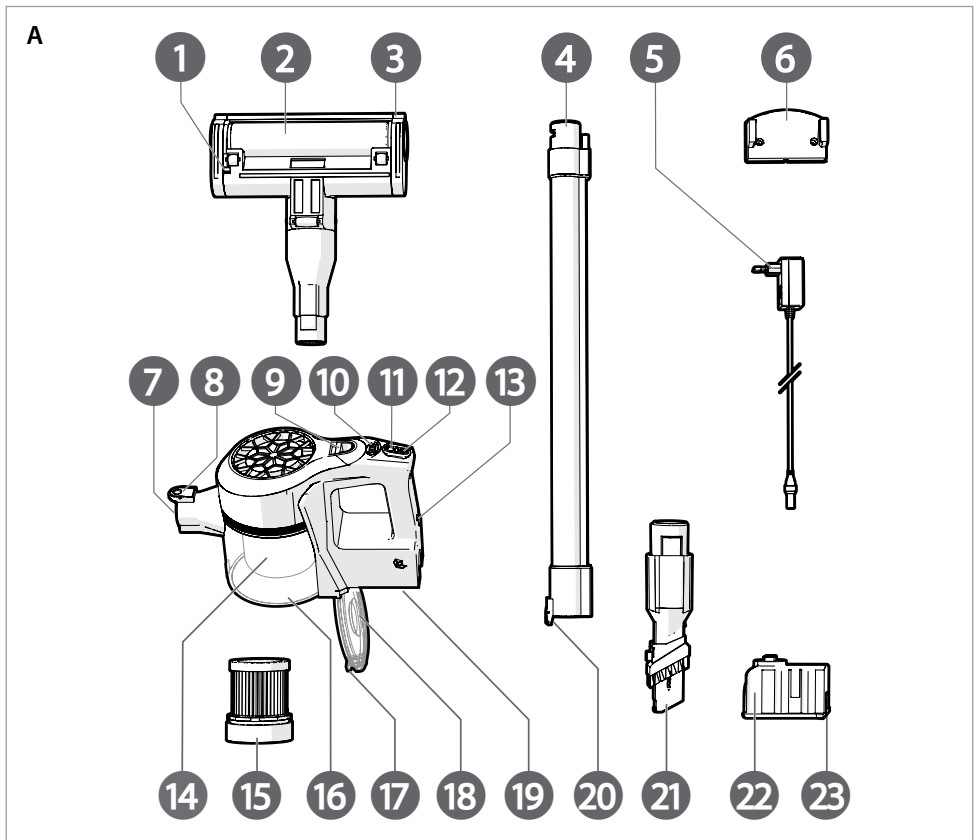

B

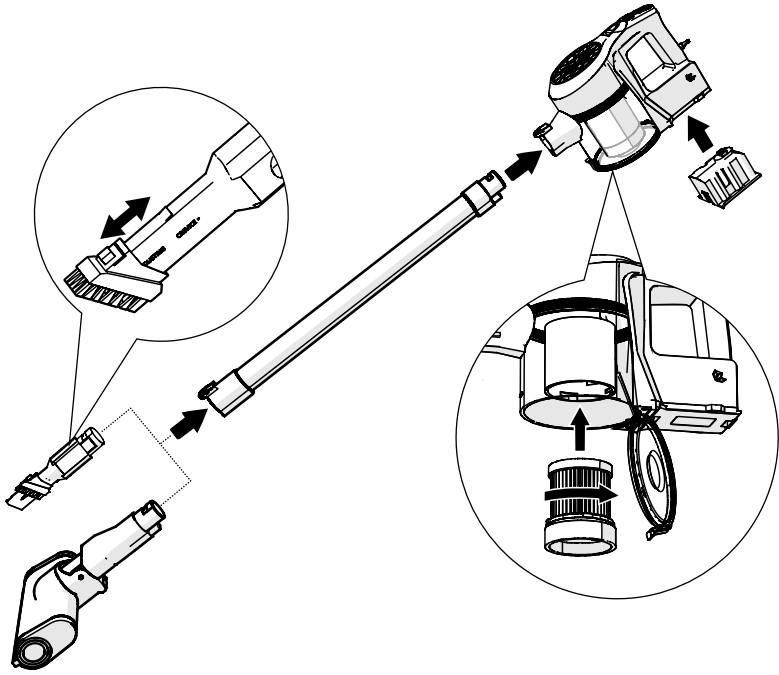

C

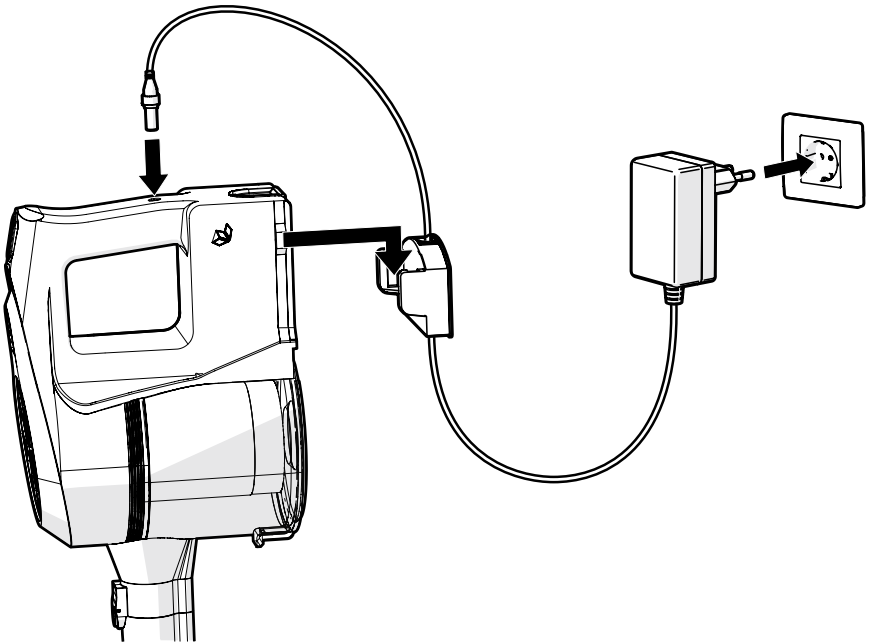

Vacuum cleaner

VCCS400GN



For more information see the extended manual online: ned.is/vccs400gn

Intended use

The product is exclusively intended as a vacuum cleaner for indoor use.

The product is not intended for professional use.

Any modification of the product may have consequences for safety, warranty and proper functioning.

Main parts (image A)

- | | |
|--|---|
| 1 Rotating brush release button | 12 Eco button ¹ |
| 2 Rotating brush ¹ | 13 Power supply port ² |
| 3 Floor brush ¹ | 14 Filter base ³ |
| 4 Wand ¹ | 15 Dust filter ⁴ |
| 5 Power supply ¹ | 16 Dust collector ¹ |
| 6 Charging base ¹ | 17 Dust collector latch ¹ |
| 7 Vacuum opening ¹ | 18 Dust collector lid ¹ |
| 8 Wand release button ¹ | 19 Battery slot ¹ |
| 9 Dust collector release button ¹ | 20 Brush release button ¹ |
| 10 Charging indicator LED ¹ | 21 Crevice nozzle ¹ |
| 11 Power button ¹ | 22 Battery pack ¹ |
| | 23 Battery pack release button ¹ |

Safety instructions

⚠ WARNING

- Only use the product as described in this manual.
- Only use the provided charger and charging base.
- Check if the voltage is consistent with the product before charging.
- Only charge the product if the plug is compatible with the power outlet. Do not use adapters. Do not change the plug.
- Do not use the product if a part is damaged or defective. Replace a damaged or defective device immediately.
- This product can be used by children aged from 8 years and above and persons with reduced physical, sensory or mental capabilities or lack of experience and knowledge if they have been given supervision or instruction concerning use of the product in a safe way and understand the hazards involved. Children shall not play with the product. Cleaning and user maintenance shall not be done by children without supervision.
- Do not immerse the product in water.
- Do not unplug the charger by pulling on the cable. Always grasp the plug and pull.
- Do not plug or unplug the charger with wet hands.
- Do not use the product while it is being charged.
- Do not put any objects into openings. Do not use with any opening blocked. Keep free of dust, lint hair etc.
- Keep hair, loose clothing, fingers and all body parts away from openings and moving parts.
- Do not vacuum hard or sharp objects such as glass nails, screws, coins etc.
- Do not vacuum hot coals, cigarettes, matches or any hot smoking or burning objects.
- Do not use without filters in place.
- Use extra care when vacuuming on stairs.
- Do not vacuum flammable or combustible materials (lighter fluid, gasoline, etc.) or use in the presence of explosive liquids or vapor.
- Do not vacuum toxic material (chlorine bleach, ammonia, drain cleaner, etc.)

- Do not use in an enclosed space filled with vapors given off by oil-based paints, paint thinner, moth proofing, flammable dust, or other explosive or toxic vapors.
- Only use on dry, indoor surfaces.
- Store your appliance indoor in a cool, dry area.
- Keep the end of the hose, wands and other openings away from your face and body.
- Do not use the cleaner to clean your pets or any animal.
- Keep the head (eyes, ear, mouth, etc.) away from the openings, when the cleaner is working.
- If you hear a squeaking sound and suction power is reduced, clear of blockages and clean the air filter.
- Do not open the battery pack or the motor area. There are no user serviceable parts inside.

Assembling the product (image B)

⚠ Remove all packaging material, protective stickers and covers from the product.

1. Insert **A**(15) into **A**(14), align the notches and twist clockwise until you hear a click.
 2. Slide **A**(4) into **A**(7) until you hear a click.
 3. Slide **A**(3) or **A**(21) into **A**(20) until you hear a click.
- i** You can also mount **A**(3) or **A**(21) directly onto **A**(7).
4. Insert **A**(22) into **A**(19) until you hear a click.

Charging the product (image C)

⚠ The battery is only partially charged upon delivery. Fully charge the battery before first use.

1. Attach **A**(6) to the wall using 2 screws and wall plugs.
 2. Connect **A**(5) to a power outlet.
 3. Loop **A**(5) through the back of **A**(6).
 4. Place the cleaner in **A**(6).
 5. Insert **A**(5) into **A**(13).
- i** **A**(10) starts blinking to indicate the product is charging.
- i** When charging is complete, **A**(10) lights up continuously.
- i** The three bars indicate the current battery level.

Using the product

1. Disconnect **A**(5) from **A**(13).
2. Remove the product from **A**(6).
3. Press **A**(11) to switch on the product.
4. Press **A**(11) again to switch off the product when you are finished.
5. Place the product on **A**(6).

Emptying the dust collector

1. Release **A**(17) while holding **A**(16) above a dust bin.

⚠ It is not necessary to disassemble the product to empty **A**(16).

Specifications

Product	Stick vacuum cleaner
Article number	VCCS400GN
Dimensions (l x w x h)	102 x 25 x 22 cm
Battery voltage	22.2 V
Maximum power	120 W
Suction power	8500 Pa
Operating time (eco)	50 minutes
Operating time (max)	25 minutes
Charging time	Up to 5 hours
Noise level	75 dB
Floor brush	Motorized soft brush
Dust collector capacity	1.5 L

- i** The battery life depends on various external factors, like heavy duty cleaning or ambient temperatures.

Staubsauger

VCCS400GN



Weitere Informationen finden Sie in der erweiterten Anleitung online: ned.is/vccs400gn

Bestimmungsgemäße Verwendung

Das Produkt ist exklusiv zur Verwendung als Staubsauger innerhalb von Gebäuden gedacht.

Das Produkt ist nicht für den professionellen Einsatz gedacht. Jegliche Modifikation des Produkts kann Folgen für die Sicherheit, Garantie und ordnungsgemäße Funktionalität haben.

Hauptbestandteile (Abbildung A)

- | | |
|-------------------------------|------------------------------|
| 1 Drehbürsten-Freigabetaste | 13 Stromversorgungsanschluss |
| 2 Drehbürste | 14 Filtersockel |
| 3 Bodenbürste | 15 Staubfilter |
| 4 Stab | 16 Staubbehälter |
| 5 Stromversorgung | 17 Staubbehälterriegel |
| 6 Ladestation | 18 Staubbehälterabdeckung |
| 7 Saugöffnung | 19 Akkusteckplatz |
| 8 Wandfreigabe-Taste | 20 Bürstenfreigabe-Taste |
| 9 Staubbehälter-Freigabetaste | 21 Fugendüse |
| 10 Ladeanzeige-LED | 22 Akkupack |
| 11 Ein/Aus-Taste | 23 Akkupack-Freigabetaste |
| 12 Eco-Taste | |

Sicherheitshinweise

⚠️ WARNUNG

- Verwenden Sie das Produkt nur wie in dieser Anleitung beschrieben.
- Verwenden Sie nur das mitgelieferte Netzteil und die Ladestation.
- Überprüfen Sie, ob die Spannung mit dem Produkt übereinstimmt, bevor Sie das Produkt aufladen.
- Verwenden Sie das Produkt nur, wenn der Stecker mit der Steckdose kompatibel ist. Verwenden Sie keine Adapter. Wechseln Sie den Stecker nicht.
- Verwenden Sie das Produkt nicht, wenn ein Teil beschädigt ist oder es einen Mangel aufweist. Ersetzen Sie ein beschädigtes oder defektes Gerät unverzüglich.
- Kinder ab dem achten Lebensjahr und Personen mit eingeschränkter körperlicher, sensorischer oder geistiger Fähigkeiten oder ohne ausreichende Erfahrung und Kenntnisse dürfen dieses Produkt nur dann verwenden, wenn sie beaufsichtigt werden oder in die sichere Benutzung des Produkts eingewiesen wurden und die bestehenden Gefahren verstehen. Kinder dürfen nicht mit dem Produkt spielen. Reinigung und Wartung durch den Benutzer dürfen nicht von unbeaufsichtigten Kindern durchgeführt werden.
- Tauchen Sie das Produkt nicht in Wasser.
- Ziehen Sie das Ladegerät niemals am Kabel aus der Steckdose. Halten Sie immer den Stecker fest und ziehen Sie daran.
- Hantieren Sie mit dem Stecker nicht mit nassen Händen.
- Verwenden Sie das Produkt nicht, während es aufgeladen wird.
- Führen Sie keine Objekte in die Öffnungen ein. Nicht mit einer blockierten Öffnung verwenden. Frei von Staub, Fusseln, Haaren usw. halten.
- Halten Sie Haare, locker sitzende Kleidung, Finger und alle Körperteile von den Öffnungen und sich bewegenden Teilen fern.
- Saugen Sie keine harten oder scharfkantigen Objekte wie Glassplitter, Schrauben, Münzen etc. auf.
- Saugen Sie keine heiße Asche, Zigaretten, Streichhölzer oder andere heißen, rauchenden oder brennenden Objekte auf.

- Verwenden Sie das Produkt nicht ohne eingesetzte Filter.
- Seien Sie besonders achtsam, wenn Sie auf Treppenstufen saugen.
- Saugen Sie keine entzündlichen oder brennbaren Materialien (Feuerzeugbenzin, Benzin, etc.) auf oder verwenden Sie das Produkt in der Nähe von explosiven Flüssigkeiten oder Dämpfen.
- Saugen Sie keine giftigen Materialien auf (Chlorbleiche, Ammoniak, Abflussreiniger, etc.)
- Verwenden Sie das Produkt nicht in einem geschlossenen Raum, in dem Gas von ölbasiereten Farben, Farberwässer, Schädlingsbekämpfungsmitteln, entzündlicher Staub oder andere explosive oder giftige Dämpfe vorhanden sind.
- Nur auf trockenen Oberflächen im Inneren von Gebäuden verwenden.
- Lagern Sie Ihr Gerät in einem Innenraum in einem kühlen, trockenen Bereich.
- Halten Sie das Ende des Schlauchs, Stabs oder andere Öffnungen von Gesicht und Körper fern.
- Verwenden Sie den Staubsauger nicht zum Absaugen Ihres Haustiers oder eines anderen Tiers.
- Halten Sie den Kopf (Augen, Ohren, Mund, usw.) von den Öffnungen fern, während der Staubsauger eingeschaltet ist.
- Wenn Sie ein Quietschen hören und die Saugleistung verringert ist, entfernen Sie eventuelle Blockaden und reinigen Sie den Luftfilter.
- Öffnen Sie nicht den Akkupack oder den Motorbereich. Es befinden sich keine vom Benutzer zu wartenden Teile im Inneren.

Zusammenbau des Produkts (Abbildung B)

⚠️ Entfernen Sie alle Verpackungsteile, Schutzaufkleber und Abdeckungen von dem Produkt.

1. Führen Sie **A15** in **A14** ein, richten Sie die Kerben korrekt aus und drehen Sie im Uhrzeigersinn, bis Sie ein Klicken hören.
2. Schieben Sie **A4** in **A7** hinein, bis Sie ein Klickgeräusch hören.
3. Schieben Sie **A3** oder **A21** in **A20** hinein, bis Sie ein Klickgeräusch hören.
4. Sie können auch **A3** oder **A21** direkt auf **A7** montieren.
5. Setzen Sie **A22** in **A19** ein, bis Sie ein Klickgeräusch hören.

Laden des Produkts (Abbildung C)

⚠️ Der Akku ist bei Lieferung nur teilweise geladen. Laden Sie den Akku vor der ersten Verwendung vollständig auf.

1. Montieren Sie **A6** mithilfe von 2 Schrauben und Dübeln an der Wand.
2. Verbinden Sie **A5** mit einer Steckdose.
3. Fädeln Sie **A5** durch die Rückseite von **A6**.
4. Platzieren Sie den Staubsauger in **A6**.
5. Stecken Sie **A5** in **A13** ein.
6. **A10** beginnt zu blinken, um anzuzeigen, dass das Produkt geladen wird.
7. Sobald der Ladevorgang vollständig abgeschlossen ist, leuchtet **A10** kontinuierlich auf.
8. Die drei Balken zeigen den aktuellen Akkuladestand an.

Verwenden des Produkts

1. Trennen Sie **A5** von **A13**.
2. Entfernen Sie das Produkt von **A6**.
3. Drücken Sie **A11**, um das Produkt einzuschalten.
4. Drücken Sie **A11** erneut, um das Produkt auszuschalten, wenn Sie fertig sind.
5. Platzieren Sie das Produkt in **A6**.

Leeren des Staubbehälters

1. Lösen Sie **A17** und halten Sie **A16** währenddessen über einen Mülleimer.

⚠️ Es ist nicht erforderlich das Produkt zu demontieren, um **A16** zu leeren.

Spzifikationen

Produkt	Stabstaubsauger
Artikelnummer	VCCS400GN
Größe (L x B x H)	102 x 25 x 22 cm
Batteriespannung	22,2 V
Maximale Leistung	120 W
Saugleistung	8500 Pa
Betriebszeit (eco)	50 Minuten
Betriebszeit (max)	25 Minuten
Ladezeit	Bis zu 5 Stunden
Geräuschpegel	75 dB
Bodenbürste	Motorisierte weiche Bürste
Kapazität des Staubbehälters	1,5 l

i Die Akkulaufzeit hängt von verschiedenen äußeren Faktoren ab, beispielsweise von einer hohen Reinigungsleistung oder auch von den Umgebungstemperaturen.

FR Guide de démarrage rapide

Aspirateur

VCCS400GN



Pour plus d'informations, consultez le manuel détaillé en ligne : ned.is/vccs400gn

Utilisation prévue

Le produit est exclusivement conçu comme un aspirateur pour une utilisation en intérieur.

Le produit n'est pas destiné à un usage professionnel.

Toute modification du produit peut avoir des conséquences sur la sécurité, la garantie et le bon fonctionnement.

Pièces principales (image A)

- | | |
|--|--|
| 1 Bouton de libération de la brosse rotative | 14 Base de filtre |
| 2 Brosse rotative | 15 Filtre à poussière |
| 3 Brosse à plancher | 16 Collecteur de poussière |
| 4 Tube | 17 Loquet du collecteur de poussière |
| 5 Source d'alimentation | 18 Couvercle du collecteur de poussière |
| 6 Base de charge | 19 Emplacement de la batterie |
| 7 Ouverture sous vide | 20 Bouton de libération de la brosse |
| 8 Bouton de libération du tube | 21 Suceur plat |
| 9 Bouton de libération du collecteur de poussière | 22 Batterie |
| 10 Voyant LED de charge | 23 Bouton de libération de la batterie |
| 11 Bouton d'alimentation | |
| 12 Bouton éco | |
| 13 Port d'alimentation | |

Consignes de sécurité

A AVERTISSEMENT

- Utilisez le produit uniquement comme décrit dans le présent manuel.
- Utilisez uniquement le chargeur et la base de charge fournis.
- Vérifiez que la tension corresponde à celle du produit avant la charge.
- Ne chargez le produit que si la fiche est compatible avec la prise secteur. Ne pas utiliser d'adaptateur. Ne pas changer la fiche.
- Ne pas utiliser le produit si une pièce est endommagée ou défectueuse. Remplacer immédiatement un appareil endommagé ou défectueux.

- Ce produit peut être utilisé par des enfants âgés de 8 ans et plus ainsi que des personnes ayant des capacités physiques, sensorielles ou mentales réduites ou manquant d'expérience et de connaissances s'ils sont supervisés ou ont reçu des instructions sur l'utilisation du produit en toute sécurité et comprennent les dangers impliqués. Les enfants ne doivent pas jouer avec le produit. Le nettoyage et la maintenance ne doivent pas être effectués par des enfants sans surveillance.
- Ne pas immerger le produit dans l'eau.
- Ne pas débrancher le chargeur en tirant sur le câble. Saisissez toujours la fiche et tirez.
- Ne pas brancher ou débrancher le chargeur avec les mains mouillées.
- Ne pas utiliser le produit s'il est en cours de charge.
- Ne mettre aucun objet dans les ouvertures. Ne pas utiliser avec une ouverture bloquée. Gardez le produit exempt de poussière, peluches, cheveux, etc.
- Gardez les cheveux, les vêtements amples, les doigts et toutes les parties du corps à l'écart des ouvertures et des pièces en mouvement.
- Ne pas aspirer d'objets durs ou coupants tels que du verre, des clous, des vis, des pièces de monnaie, etc.
- N'aspirez pas de braises chaudes, de cigarettes, d'allumettes ou tout objet enflammé ou qui se consume.
- Ne pas l'utiliser sans filtres en place.
- Faites très attention lorsque vous passez l'aspirateur dans les escaliers.
- Ne pas aspirer de matières inflammables ou combustibles (essence de briquet, essence, etc.) ni l'utiliser en présence de vapeurs ou liquides explosifs.
- Ne pas aspirer de matières toxiques (eau de Javel, ammoniac, nettoyeur de canalisations, etc.).
- Ne pas utiliser dans un espace clos rempli de vapeurs émises par des peintures à base d'huile, du diluant pour peinture, de l'anti-mites, des poussières inflammables ou d'autres vapeurs explosives ou toxiques.
- Utiliser uniquement sur des surfaces intérieures sèches.
- Rangez votre appareil à l'intérieur dans un endroit frais et sec.
- Gardez l'embout du tuyau, les tubes et autres ouvertures éloignés de votre visage et de votre corps.
- N'utilisez pas l'aspirateur pour nettoyer vos animaux domestiques ou tout autre animal.
- Gardez la tête (yeux, oreille, bouche, etc.) à l'écart des ouvertures lorsque l'aspirateur fonctionne.
- Si vous entendez un grincement et que la puissance d'aspiration est réduite, éliminez tout blocage et nettoyez le filtre à air.
- Ne pas ouvrir la batterie ni la zone du moteur. Elles ne contiennent aucune pièce réparable par l'utilisateur.

Assembler le produit (image B)

A Retirez tout le matériel d'emballage, les autocollants de protection et les couvercles du produit.

- Insérez **A**¹⁵ dans **A**¹⁴, alignez les encoches et tournez dans le sens des aiguilles d'une montre jusqu'à ce que vous entendiez un clic.
- Faites glisser **A**⁴ dans **A**⁷ jusqu'à ce que vous entendiez un clic.
- Faites glisser **A**³ ou **A**²¹ dans **A**²⁰ jusqu'à ce que vous entendiez un clic.
- i** Vous pouvez aussi monter **A**³ ou **A**²¹ directement sur **A**⁷.
- Insérez **A**²² dans **A**¹⁹ jusqu'à ce que vous entendiez un clic.

Charger le produit (image C)

A La batterie n'est que partiellement chargée à la livraison. Charger complètement la batterie avant la première utilisation.

- Fixez **A**⁶ au mur en utilisant 2 vis et chevilles.
- Connectez **A**⁵ à une prise de courant.
- Nouez **A**⁵ à travers l'arrière de **A**⁶.
- Placez l'aspirateur dans **A**⁶.

- Inseréz **A** ⁵ dans **A** ¹³.
- A** ¹⁰ commence à clignoter pour indiquer que le produit est en cours de charge.
- Une fois la charge terminée, **A** ¹⁰ s'allume en continu.
- Les trois barres indiquent le niveau actuel de la batterie.

Utiliser le produit

- Débranchez **A** ⁵ de **A** ¹³.
- Enlevez le produit de **A** ⁶.
- Appuyez sur **A** ¹¹ pour mettre le produit sous tension.
- Appuyez à nouveau sur **A** ¹¹ pour mettre le produit hors tension une fois que vous avez terminé.
- Placez l'aspirateur sur **A** ⁶.

Vider le collecteur de poussière

- Libérez **A** ¹⁷ en tenant **A** ¹⁶ au-dessus d'une poubelle à poussière.

A Il n'est pas nécessaire de démonter le produit pour vider **A** ¹⁶.

Spécifications

Produit	Aspirateur balai
Article numéro	VCCS400GN
Dimensions (L x l x H)	102 x 25 x 22 cm
Tension de la batterie	22,2 V
Puissance maximale	120 W
Puissance d'aspiration	8500 Pa
Durée de fonctionnement (éco)	50 minutes
Durée de fonctionnement (max)	25 minutes
Temps de recharge	Jusqu'à 5 heures
Niveau sonore	75 dB
Brosse à plancher	Brosse souple motorisée
Capacité du collecteur de poussière	1,5 L

- La durée de vie de la batterie dépend de divers facteurs externes, tels que le nettoyage intensif ou la température ambiante.

NL Verkorte handleiding

Stofzuiger VCCS400GN



Zie voor meer informatie de uitgebreide handleiding online: ned.is/vccs400gn

Bedoeld gebruik

Het product is uitsluitend bedoeld als stofzuiger voor gebruik binnenshuis.

Het product is niet bedoeld voor professioneel gebruik.

Elke wijziging van het product kan gevolgen hebben voor veiligheid, garantie en correcte werking.

Belangrijkste onderdelen (afbeelding A)

- Ontgrendelingsknop rote-¹rende borstel
- Roterende borstel²
- Vloerborstel³
- Stang⁴
- Voeding⁵
- Laadstation⁶
- Vacuümpenning⁷
- Stang ontgrendelingsknop⁸
- Ontgrendelingsknop van de stofvanger⁹
- LED-controlelampje voor laden¹⁰
- Aan/uitknop¹¹
- Eco-knop¹²

- Voedingspoort¹³
- Filtervoet¹⁴
- Stoffilter¹⁵
- Stofvanger¹⁶
- Stofvangervergrendeling¹⁷
- Deksel van de stofvanger¹⁸
- Batterijleuf¹⁹
- Borstelontgrendelingsknop²⁰
- Mondstuk voor spleten²¹
- Accu²²
- Ontgrendelingsknop voor de accu²³

Veiligheidsvoorschriften

A WAARSCHUWING

- Gebruik het product alleen zoals beschreven in deze handleiding.
- Gebruik alleen de meegeleverde lader en laadstation.
- Controleer voor het opladen of de spanning met die van het product overeenkomt.
- Laad het product alleen op als de stekker compatibel is met het stopcontact. Gebruik geen adapters. Vervang de stekker niet.
- Gebruik het product niet als een onderdeel beschadigd of defect is. Vervang een beschadigd of defect apparaat onmiddellijk.
- Dit product mag worden gebruikt door kinderen van 8 jaar en ouder en personen met een verminderd lichamenlijk, zintuiglijk of geestelijk vermogen, of die gebrek aan ervaring of kennis hebben, als iemand die verantwoordelijk is voor hun veiligheid toezicht op hen houdt of hen is uitgelegd hoe het product veilig dient te worden gebruikt en ze begrijpen wat de potentiële risico's zijn. Kinderen mogen niet met het product spelen. De reiniging en het onderhoud door de gebruiker mogen niet worden uitgevoerd door kinderen zonder toezicht.
- Het product niet in water onderdompelen.
- Haal de lader niet uit het stopcontact door de kabel te trekken. Trek altijd aan de stekker.
- Steek de stekker van de lader niet in het stopcontact met natte handen en trek hem er ook niet uit met natte handen.
- Gebruik het product niet als het wordt opgeladen.
- Steek geen voorwerpen in openingen. Gebruik het apparaat niet met een geblokkeerde opening. Houd het apparaat vrij van stof, pluizig haar enz.
- Houd haar, losse kleding, vingers en alle lichaamsdelen uit de buurt van openingen en bewegende delen.
- Zuig geen harde of scherpe voorwerpen zoals glazen spijkers, schroeven, munten, enz. op.
- Zuig geen hete kolen, sigaretten, lucifers of hete rokende of brandende voorwerpen op.
- Gebruik niet zonder filters.
- Wees extra voorzichtig bij het stofzuigen op de trap.
- Zuig geen ontvlambare of brandbare materialen (aanstekervloeistof, benzine, enz.) op en gebruik de stofzuiger niet in de aanwezigheid van explosieve vloeistoffen of dampen.
- Zuig geen giftige stoffen (chloorbleekmiddel, ammoniak, afvoerreiniger, enz.) op
- Gebruik niet in een gesloten ruimte die gevuld is met dampen die vrijkomen door verf of oliebasis, ververfdunder, mottenweerstand, brandbaar stof of andere explosieve of giftige dampen.
- Alleen op droge, binnen-oppervlakken gebruiken.
- Bewaar uw apparaat binnen in een koele, droge ruimte.
- Houd het uiteinde van de slang, stelen en andere openingen altijd uit de buurt van uw gezicht en lichaam.
- Gebruik de stofzuiger niet om uw huisdieren of andere dieren mee schoon te maken.
- Houd uw hoofd (ogen, oor, mond, enz.) uit de buurt van de openingen, wanneer de stofzuiger aanstaat.
- Als u een piepgeluid hoort en verminderde zuigkracht waarneemt, verwijder dan de verstoppingen en reinig het luchtfilter.
- Open de accu of de motorruimte niet. Er zitten geen onderdelen in die door de gebruiker te onderhouden zijn.

Montage van het product (afbeelding B)

A Verwijder al het verpakkingsmateriaal, beschermende stickers en afdekkingen van het product.

1. Steek **A** (15) in **A** (14), lijn de inkepingen uit en draai rechtsom tot u een klik hoort.
2. Schuif **A** (4) in **A** (7) tot u een klik hoort.
3. Schuif **A** (3) of **A** (21) in **A** (20) tot u een klik hoort.
- i** U kunt tevens **A** (3) of **A** (21) direct op **A** (7) monteren.
4. Steek **A** (22) in **A** (19) tot u een klik hoort.

Het product opladen (afbeelding C)

A De batterij is bij levering slechts gedeeltelijk opgeladen. Laad de batterij voor het eerste gebruik volledig op.

1. Bevestig **A** (6) m.b.v. 2 schroeven en pluggen aan de muur.
2. Steek **A** (5) in een stopcontact.
3. Leid **A** (5) door de achterkant van **A** (6).
4. Plaats de stofzuiger in **A** (6).
5. Steek **A** (5) in **A** (13).
- i** **A** (10) gaat knipperen om aan te geven dat het product aan het opladen is.
- i** Wanneer het opladen voltooid is, gaat **A** (10) continu branden.
- i** De drie balkjes geven het huidige batterijniveau aan.

Het product gebruiken

1. Verwijder **A** (5) uit **A** (13).
2. Verwijder het product uit **A** (6).
3. Druk op **A** (11) om het product aan te zetten.
4. Druk nogmaals op **A** (11) om het product uit te schakelen wanneer u klaar bent.
5. Plaats het product op **A** (6).

De stofvanger leegmaken

1. Ontgrendel **A** (17) terwijl u **A** (16) boven een prullenbak houdt.
- A** Het is niet nodig het product uit elkaar te halen om **A** (16) leeg te maken.

Specificaties

Product	Staalstofzuiger
Artikelnummer	VCCS400GN
Afmetingen (l x b x h)	102 x 25 x 22 cm
Accuspanning	22,2 V
Maximaal vermogen	120 W
Zuigkracht	8500 Pa
Bedrijfsduur (eco)	50 minuten
Bedrijfsduur (max)	25 minuten
Oplaadtijd	Maximaal 5 uur
Geluidsniveau	75 dB
Vloerborstel	Gemotoriseerde zachte borstel
Capaciteit van de stofvanger	1,5 L

- i** De levensduur van de batterij is afhankelijk van verschillende externe factoren, zoals zware reiniging of omgevingstemperaturen.

Aspirapolvere

VCCS400GN



Per maggiori informazioni vedere il manuale esteso online: ned.is/vccs400gn

Uso previsto

Il prodotto è inteso esclusivamente come aspirapolvere per utilizzo in interni.

Il prodotto non è inteso per utilizzi professionali.

Eventuali modifiche al prodotto possono comportare conseguenze per la sicurezza, la garanzia e il corretto funzionamento.

Parti principali (immagine A)

- | | |
|---|--|
| 1 Pulsante di rilascio della spazzola rotante | 13 Porta di alimentazione |
| 2 Spazzola rotante ¹ | 14 Base del filtro |
| 3 Spazzola per il pavimento ² | 15 Filtro della polvere ¹ |
| 4 Manico ¹ | 16 Contenitore della polvere ¹ |
| 5 Alimentazione ¹ | 17 Fermo del contenitore per la polvere |
| 6 Base di ricarica ¹ | 18 Coperchio del contenitore per la polvere |
| 7 Apertura aspirapolvere ¹ | 19 Fessura per la batteria ¹ |
| 8 Pulsante di rilascio del manico | 20 Pulsante di rilascio della spazzola |
| 9 Pulsante di rilascio del contenitore della polvere | 21 Beccuccio per fessure ¹ |
| 10 Spia LED di ricarica ¹ | 22 Batteria |
| 11 Pulsante di accensione ¹ | 23 Pulsante di rilascio della batteria |
| 12 Pulsante Eco ¹ | |

Istruzioni di sicurezza

A ATTENZIONE

- Utilizzare il prodotto solo come descritto nel presente manuale.
- Utilizzare esclusivamente il caricabatteria e la base di ricarica in dotazione.
- Verificare che la tensione sia adeguata al prodotto prima della ricarica.
- Caricare il prodotto solo se la spina è compatibile con la presa elettrica. Non utilizzare adattatori. Non sostituire la spina.
- Non utilizzare il prodotto se una parte è danneggiata o difettosa. Sostituire immediatamente un dispositivo danneggiato o difettoso.
- Il prodotto può essere utilizzato da bambini che hanno compiuto almeno 8 anni e da persone con capacità fisiche, sensoriali e mentali ridotte o che non dispongono di esperienza e conoscenza in materia solo se monitorati o istruiti sull'uso sicuro del prodotto e solo se in grado di capire i rischi connessi. I bambini non devono giocare con il prodotto. Le operazioni di pulizia e manutenzione non possono essere effettuate da bambini non sorvegliati.
- Non immergere il prodotto in acqua.
- Non scollegare il caricabatteria tirandolo per il cavo. Afferrare sempre la presa e tirare.
- Non collegare o scollegare il caricabatteria con le mani bagnate.
- Non utilizzare il prodotto durante la ricarica.
- Non disporre alcun oggetto sulle aperture. Non utilizzare con alcuna apertura ostruita. Tenere libero da polvere, capelli, fibre, ecc.
- Tenere capelli, abiti, dita e altre parti del corpo a distanza dalle aperture e dalle parti in movimento.
- Non aspirare oggetti rigidi o acuminati come vetro, chiodi, viti, monete, ecc.
- Non aspirare carboni, sigarette, fiammiferi o altri oggetti caldi, che emettono fumo o che bruciano.

- Non utilizzare se i filtri non sono in posizione.
- Prestare la massima attenzione durante l'uso sulle scale.
- Non aspirare materiali infiammabili o combustibili (fluidi per accendini, benzina, ecc.) né utilizzare in presenza di liquidi o vapori esplosivi.
- Non aspirare materiali tossici (candeggina, ammoniaca, sturalavandini, ecc.)
- Non utilizzare in spazi chiusi con vapori rilasciati da vernici a base di olio, solventi, trattamenti anti-tarme, polveri infiammabili o altri vapori tossici o esplosivi.
- Utilizzare solo su superfici asciutte e in interni.
- Conservare l'apparecchio al chiuso in un'area fresca e asciutta.
- Tenere l'estremità del tubo, i manici e altre aperture lontano dal viso e dal corpo.
- Non utilizzare l'aspirapolvere per la pulizia di animali domestici o altri animali.
- Tenere la testa (occhi, orecchie, bocca, ecc.) lontana dalle aperture quando l'aspirapolvere è in funzione.
- Se si sente un rumore stridente e la potenza di aspirazione è ridotta, rimuovete le ostruzioni e pulite il filtro dell'aria.
- Non aprire la batteria o l'area del motore. All'interno non sono presenti parti riparabili dall'utente.

Montaggio del prodotto (immagine B)

A Rimuovere l'intero imballaggio, gli adesivi di protezione e le coperture dal prodotto.

1. Inserire **A**(15) in **A**(14), allineare le tacche e ruotare in senso orario fino a sentire uno scatto.
2. Far scorrere **A**(4) in **A**(7) fino a sentire uno scatto.
3. Far scorrere **A**(3) o **A**(21) in **A**(20) fino a sentire uno scatto.
- 1 È possibile anche montare **A**(3) o **A**(21) direttamente su **A**(7).
4. Inserire **A**(22) in **A**(19) fino a sentire uno scatto.

Ricarica del prodotto (immagine C)

A Alla consegna la batteria è caricata solo parzialmente. Caricare la batteria completamente prima del primo utilizzo.

1. Fissare **A**(6) alla parete utilizzando 2 viti e tasselli.
2. Collegare **A**(5) a una presa elettrica.
3. Infilare **A**(5) attraverso il retro di **A**(6).
4. Porre l'aspirapolvere in **A**(6).
5. Inserire **A**(5) in **A**(13).
- 1 **A**(10) inizia a lampeggiare a indicare che il prodotto è in carica.
- 1 Una volta completata la ricarica, **A**(10) si accende fisso.
- 1 Le tre barre indicano il livello attuale della batteria.

Utilizzo del prodotto

1. Scollegare **A**(5) da **A**(13).
2. Rimuovere il prodotto da **A**(6).
3. Premere **A**(11) per accendere il prodotto.
4. Premere **A**(11) di nuovo per spegnere il prodotto una volta terminato.
5. Disporre il prodotto su **A**(6).

Svuotamento dello scomparto per la polvere

1. Rilasciare **A**(17) mentre si tiene **A**(16) sopra un cestino per i rifiuti.

A Non è necessario smontare il prodotto per svuotare **A**(16).

Specifiche

Prodotto	Aspirapolvere verticale
Numero articolo	VCCS400GN
Dimensioni (p x l x a)	102 x 25 x 22 cm
Tensione della batteria	22,2 V
Potenza massima	120 W
Potenza di aspirazione	8500 Pa
Tempo d'esercizio (eco)	50 minuti

Tempo d'esercizio (max)	25 minuti
Tempo di ricarica	Fino a 5 ore
Livello di rumorosità	75 dB
Spazzola per il pavimento	Spazzola morbida motorizzata
Capacità del contenitore per la polvere	1,5 l

- 1 La durata della batteria dipende da diversi fattori esterni, come la pulizia profonda o le temperature dell'ambiente.

ES Guía de inicio rápido

Aspiradora

VCCS400GN



Para más información, consulte el manual ampliado en línea: ned.is/vccs400gn

Uso previsto per il fabbricante

El producto está diseñado exclusivamente como aspiradora para su uso en interiores.

El producto no está diseñado para un uso profesional.

Cualquier modificación del producto puede tener consecuencias para la seguridad, la garantía y el funcionamiento adecuado.

Partes principales (imagen A)

- | | |
|---|---------------------------------------|
| 1 Botón de liberación del cepillo giratorio | 12 Botón Eco |
| 2 Cepillo giratorio | 13 Puerto del suministro de corriente |
| 3 Cepillo de suelo | 14 Base del filtro |
| 4 Varita | 15 Filtro de polvo |
| 5 Suministro eléctrico | 16 Colector de polvo |
| 6 Base de carga | 17 Cierre del colector de polvo |
| 7 Abertura de vacío | 18 Tapa del colector de polvo |
| 8 Botón de liberación de la varita | 19 Ranura de la batería |
| 9 Botón de liberación del colector de polvo | 20 Botón de liberación del cepillo |
| 10 Indicador LED de carga en curso | 21 Boquilla para hendiduras |
| 11 Botón Power | 22 Batería |
| | 23 Botón de liberación de la batería |

Instrucciones de seguridad

A ADVERTENCIA

- Utilice el producto únicamente tal como se describe en este manual.
- Utilice solamente el cargador y la base de carga proporcionados.
- Compruebe si la tensión es compatible con el producto antes de cargar.
- Cargue el producto solamente si el enchufe es compatible con la toma de corriente. No utilice adaptadores. No cambie el enchufe.
- No use el producto si alguna pieza está dañada o presenta defectos. Sustituya inmediatamente el aparato si presenta daños o está defectuoso.
- Este producto lo pueden utilizar niños a partir de 8 años y adultos con capacidades físicas, sensoriales o mentales reducidas o que no tengan experiencia o conocimientos, siempre y cuando se les haya explicado cómo usar el producto de forma segura y los riesgos que implica o se les supervise. Los niños no deben jugar con el producto. Los niños no deben realizar las tareas de limpieza ni mantenimiento sin supervisión.
- No sumerja el producto en agua.
- No desenchufe el cargador tirando del cable. Sujete siempre el enchufe y tire de él.

- No enchufe o desenchufe el cargador con las manos mojadas.
- No use el producto mientras se está cargando.
- No meta objetos en los orificios. No lo use si hay orificios bloqueados. Manténgalo libre de polvo, pelos, pelusas, etc.
- Mantenga el cabello, la ropa suelta, los dedos y todas las partes del cuerpo alejadas de las aberturas y piezas móviles.
- No pase la aspiradora sobre objetos duros afilados como uñas de cristal, tornillos, monedas, etc.
- No pase la aspiradora sobre carbón caliente, cigarrillos, cerillas o cualquier objeto que haga humo o esté ardiendo.
- No la utilice sin los filtros en su sitio.
- Tenga mucho cuidado cuando pase la aspiradora desde unas escaleras.
- No pase la aspiradora sobre materiales inflamables o combustibles (líquido de encendedores, gasolina, etc.) ni la utilice en caso de presencia de vapor o líquidos explosivos.
- No pase la aspiradora sobre material tóxico (blanqueador de cloro, amoníaco, líquido desatascador, etc.)
- No la utilice en un espacio cerrado lleno de vapores emitidos por pinturas con base de petróleo, diluyente de pintura, antipollas, polvo inflamable u otros vapores explosivos o tóxicos.
- Utilizar solamente sobre superficies secas de interior.
- Guarde su aparato dentro de casa en una zona fresca y seca.
- Mantenga el extremo de la manguera, varitas y otras aberturas lejos de su rostro y cuerpo.
- No utilice la aspiradora para limpiar sus mascotas u otros animales.
- Mantenga la cabeza (ojos, oído, boca, etc.) lejos de las aberturas cuando esté funcionando la aspiradora.
- Si escucha un sonido chirriante y se reduce la potencia de succión, despeje los bloqueos y limpie el filtro de aire.
- No abra la batería ni la zona del motor. No existen piezas en el interior que puedan ser reparadas por el usuario.

Cómo ensamblar el producto (imagen B)

A Retire todo el material de embalaje, adhesivos protectores y cubiertas del producto.

1. Inserte **A**(15) en **A**(14), alinee las muescas y gire en el sentido de las agujas del reloj hasta que escuche un clic.
 2. Suelte **A**(4) en **A**(7) hasta que escuche un clic.
 3. Deslice **A**(3) o **A**(21) en **A**(20) hasta que escuche un clic.
- i** También puede montar **A**(3) o **A**(21) directamente sobre **A**(7).
4. Inserte **A**(22) en **A**(19) hasta que escuche un clic.

Cómo cargar el producto (imagen C)

A La batería solamente está parcialmente cargada a la entrega. Cargue la batería completamente antes del primer uso.

1. Fije **A**(6) a la pared empleando 2 tornillos y tacos de pared.
 2. Conecte **A**(5) a una toma de corriente.
 3. Enlace **A**(5) a través de la parte posterior de **A**(6).
 4. Coloque la aspiradora en **A**(6).
 5. Inserte **A**(5) en **A**(13).
- i** **A**(10) empieza a parpadear para indicar el producto se está cargando.
- i** Cuando la carga haya finalizado, **A**(10) se ilumina continuamente.
- i** Las tres barras indican el nivel de batería actual.

Uso del producto

1. Desconecte **A**(5) de **A**(13).
2. Quite el producto de **A**(6).
3. Pulse **A**(11) para encender el producto.
4. Pulse **A**(11) de nuevo para apagar el producto cuando termine.
5. Coloque el producto en **A**(6).

Cómo vaciar el colector de polvo

1. Suelte **A**(17) mientras sujeta **A**(16) encima de un cubo de basura.
- A** No es necesario desensamblar el producto para vaciar **A**(16).

Especificaciones

Producto	Aspiradora de barra
Número de artículo	VCCS400GN
Dimensiones (L x An x Al)	102 x 25 x 22 cm
Tensión de la batería	22,2 V
Potencia máxima	120 W
Potencia de succión	8500 Pa
Tiempo de funcionamiento (eco)	50 minutos
Tiempo de funcionamiento (máx)	25 minutos
Tiempo de carga	Hasta 5 horas
Nivel de ruido	75 dB
Cepillo de suelo	Cepillo suave motorizado
Capacidad del colector de polvo	1,5 l

- i** La vida de la batería depende de varios factores externos, como la limpieza en profundidad o la temperatura ambiente.

PT Guia de iniciação rápida

Aspirador

VCCS400GN



Para mais informações, consulte a versão alargada do manual on-line: ned.is/vccs400gn

Utilização prevista

Este produto destina-se exclusivamente a servir de aspirador para utilização em interiores.

O produto não se destina a utilização profissional.

Qualquer alteração do produto pode ter consequências em termos de segurança, garantia e funcionamento adequado.

Peças principais (imagem A)

- | | |
|--|--|
| 1 Botão de libertação da escova rotativa | 13 Porta de alimentação |
| 2 Escova rotativa | 14 Base do filtro |
| 3 Escova para pavimento | 15 Filtro de poeiras |
| 4 Vara | 16 Coletor de poeiras |
| 5 Alimentação | 17 Trinco do coletor de poeiras |
| 6 Base de carregamento | 18 Tapa do coletor de poeiras |
| 7 Abertura a vácuo | 19 Ranhura da bateria |
| 8 Botão de libertação da vara | 20 Botão de libertação da escova |
| 9 Botão de libertação do coletor de poeiras | 21 Bocal com ranhura |
| 10 LED indicador de carga | 22 Bateria |
| 11 Botão de alimentação | 23 Botão de libertação da bateria |
| 12 Botão Eco | |

Instruções de segurança

A AVISO

- Utilize o produto apenas conforme descrito neste manual.
- Utilize apenas o carregador e a base de carregamento fornecidos.
- Verifique se a tensão é compatível com o produto antes de carregar.
- Carregue o produto apenas se a ficha for compatível com a tomada elétrica. Não utilize adaptadores. Não substitua a ficha.
- Não utilize o produto caso uma peça esteja danificada ou defeituosa. Substitua imediatamente um dispositivo danificado ou defeituoso.

- Este produto pode ser utilizado por crianças com idade igual ou superior a 8 anos e por pessoas com capacidades físicas, sensoriais ou mentais reduzidas ou com falta de experiência e conhecimento, desde que tenham recebido supervisão ou instruções relativas à utilização segura do produto e compreendam os perigos envolvidos. As crianças não devem brincar com o produto. A limpeza e a manutenção destinadas ao utilizador não devem ser efetuadas por crianças sem supervisão.
- Não mergulhe o produto em água.
- Não desligue o carregador puxando o cabo. Segure sempre pela ficha e puxe.
- Não ligue nem desligue o carregador com as mãos molhadas.
- Não utilize o produto enquanto está a ser carregado.
- Não coloque objetos nas aberturas. Não utilize caso uma abertura esteja bloqueada. Mantenha livre de poeira, pelos, cabelos, etc.
- Mantenha o cabelo, roupas largas, dedos e quaisquer partes do corpo afastadas de aberturas e peças móveis.
- Não aspire objetos rígidos ou pontiagudos como vidros, pregos, parafusos, moedas, etc.
- Não aspire carvão, cigarros, fósforos quentes ou quaisquer objetos quentes fumegantes ou em chamas.
- Não utilize se os filtros não estiverem no devido lugar.
- Proceda com o máximo cuidado ao aspirar escadas.
- Não aspire materiais inflamáveis ou combustíveis (líquido de isqueiro, gasolina, etc.) nem utilize na presença de líquidos ou vapores explosivos.
- Não aspire materiais tóxicos (líxivia à base de cloro, amoníaco, limpa-vidros, etc.)
- Não utilize em espaços fechados cheios de vapores emitidos por tintas à base de óleo, diluente de tinta, à prova de traças, poeira inflamável ou outros vapores tóxicos ou explosivos.
- Utilize apenas em superfícies secas e interiores.
- Guarde o seu aparelho em interior, numa área fresca e seca.
- Mantenha a extremidade da mangueira, das varas e outras aberturas afastadas do rosto e do corpo.
- Não utilize o aspirador para limpar os seus animais de estimação ou qualquer outro animal.
- Mantenha a cabeça (olhos, ouvidos, boca, etc.) afastada das aberturas, quando o aspirador estiver a trabalhar.
- Se ouvir um rangido e a potência de sucção diminuir, elimine os elementos de bloqueio e limpe o filtro de ar.
- Não abra a bateria nem a área do motor. Não há peças que possam ser reparadas pelo utilizador no interior.

Montagem do produto (imagem B)

A Remova todo o material de embalagem, os adesivos de proteção e as coberturas do produto.

1. Insira **A**(15) dentro de **A**(14), alinhe os entalhes e rode no sentido dos ponteiros do relógio até ouvir um estalido.
 2. Faça deslizar **A**(4) para dentro de **A**(7) até ouvir um estalido.
 3. Faça deslizar **A**(3) ou **A**(21) para dentro de **A**(20) até ouvir um estalido.
- i** Pode também instalar **A**(3) ou **A**(21) diretamente sobre **A**(7).
4. Insira **A**(22) dentro de **A**(19) até ouvir um estalido.

Carregar o produto (imagem C)

A A bateria vem carregada apenas parcialmente aquando da entrega. Carregue totalmente a bateria antes da primeira utilização.

1. Fixe **A**(6) na parede utilizando 2 parafusos e buchas.
 2. Ligue **A**(5) a uma tomada elétrica.
 3. Amarre **A**(5) na parte posterior de **A**(6).
 4. Coloque o aspirador em **A**(6).
 5. Insira **A**(5) no **A**(13).
- i** **A**(10) começa a piscar para indicar que o produto está a carregar.

i Quando o carregamento estiver concluído, **A**(10) liga-se de forma contínua.

i As três barras indicam o nível atual da bateria.

Utilização do produto

1. Desligue **A**(5) de **A**(13).
2. Remova o produto de **A**(6).
3. Pressione **A**(11) para ligar o produto.
4. Pressione **A**(11) novamente para desligar o produto quando tiver terminado.
5. Coloque o produto sobre **A**(6).

Esvaziar o coletor de poeiras

1. Solte **A**(17) enquanto segura **A**(16) por cima de um caixote de lixo.
- A** Não é necessário desmontar o produto para o esvaziar **A**(16).

Especificações

Produto	Aspirador vertical
Número de artigo	VCCS400GN
Dimensões (c x l x a)	102 x 25 x 22 cm
Tensão da bateria	22,2 V
Potência máxima	120 W
Potência de sucção	8500 Pa
Tempo de funcionamento (eco)	50 minutos
Tempo de funcionamento (máx.)	25 minutos
Tempo de carga	Até 5 horas
Nível de ruído	75 dB
Escova para pavimento	Escova macia motorizada
Capacidade do coletor de poeiras	1,5 L

i A vida útil da bateria depende de diversos fatores externos, como por exemplo limpezas profundas ou temperaturas ambientes extremas.

SV Snabbstartsguide

Dammsugare

VCCS400GN



För ytterligare information, se den utökade manualen online: ned.is/vccs400gn

Avsedd användning

Produkten är utslutande avsedd som en dammsugare för användning inomhus.

Produkten är inte avsedd för yrkesmässig användning.

Modifiering av produkten kan medföra konsekvenser för säkerhet, garanti och korrekt funktion.

Huvuddelar (bild A)

- | | |
|---|---|
| 1 Roterande frigröringsknapp för borsten | 9 Dammbehållarens frigröringsknapp |
| 2 Roterande borste | 10 LED-laddningsindikator |
| 3 Golvborste | 11 Kraftknapp |
| 4 Rör | 12 Eco-knapp |
| 5 Strömförsörjning | 13 Strömförsörjningsuttag |
| 6 Laddställ | 14 Filterbas |
| 7 Vakuumpöppning | 15 Dammfilter |
| 8 Rörets frigröringsknapp | 16 Dammbehållarens |

- 17 Dammbehållarens spärr
- 18 Dammbehållarens lock
- 19 Batterifack
- 20 Borstens frigöringsknapp
- 21 Fogmunstycke
- 22 Batteripaket
- 23 Batteripaketets frigöringsknapp

Säkerhetsanvisningar

⚠ VARNING

- Använd produkten endast enligt anvisningarna i denna bruksanvisning.
- Använd endast den medföljande laddaren och laddstället.
- Kontrollera att nätspänningen på användningsplatsen överensstämmer med den som anges på produktens typskylt.
- Ladda produkten endast om stickkontakten överensstämmer med eluttaget. Använd inte adapter. Byt inte stickkontakten.
- Använd inte produkten om en del är skadad eller defekt. Byt en omedelbart en skadad eller defekt enhet.
- Denna apparat kan användas av barn över åtta år och av personer med fysisk, sensorisk eller kognitiv funktionsnedsättning, eller avsaknad av erfarenhet och kunskap, om användningen sker under uppsikt eller om dessa personer erhållit instruktioner om säker användning av apparaten och är medvetna om riskerna. Barn får inte leka med produkten. Rengöring och användarunderhåll får inte utföras av barn om de inte står under uppsikt.
- Sänk inte ned produkten i vatten.
- Dra inte stickkontakten ur eluttaget genom att dra i sladden. Håll alltid i kontakten när du drar.
- Anslut eller dra inte stickkontakten till/ur eluttaget med våta händer.
- Använd inte produkten när den laddas.
- För inte in några föremål i öppningarna. Använd inte produkten om någon öppning är blockerad. Håll produkten fri från damm, ludd, hår etc.
- Håll hår, löst sittande kläder, fingrar och alla kroppsdelar borta från öppningar och rörliga delar.
- Dammsug inte hårda eller vassa föremål såsom glass, spikar, skruvar, mynt, etc.
- Dammsug inte heta kolbitar, cigaretter, tändstickor eller annat som avger rök eller brinner.
- Använd inte dammsugaren utan filter på plats.
- Var extra försiktig vid dammsugning i trappor.
- Dammsug inte lättantändliga eller brännbara material (tändarvätska, motorbensin, etc.), och använd den inte i närvaro av explosiva vätskor eller ångor.
- Dammsug inte toxiska material (klorblekmedel, ammoniak, avloppsrengöringsmedel, etc.)
- Använd inte dammsugaren i slutna utrymmen som är fyllda med ångor från oljebaserade färger, färgförtunningsmedel, lättantändligt damm eller andra explosiva eller toxiska ångor.
- Använd endast dammsugaren på torra ytor inomhus.
- Förvara din apparat inomhus i ett svalt, torrt område.
- Håll slangens, rensens och andra öppningar på avstånd från ditt ansikte och kropp.
- Använd inte dammsugaren för rengöring av dina sällskapsdjur eller andra djur.
- Håll huvudet (ögon, öron, mun, etc.) borta från öppningarna när dammsugaren är igång.
- Om du hör ett pipande ljud och sugkraften sänks, rensa blockeringar och rengör luftfiltret.
- Öppna inte batteripaketet eller motorområdet. De innehåller inga användareparabla delar.

Att montera produkten (bild B)

⚠ Avlägsna allt emballagematerial, skyddsfolie och täckning från produkten.

1. Rikta in hacken, för in **A**¹⁵ i **A**¹⁴ och vrid medurs tills du hör ett klick.

2. Skjut in **A**⁴ i **A**⁷ tills du hör ett klick.
3. Skjut in **A**³ eller **A**²¹ i **A**²⁰ tills du hör ett klick.
- 1 Du kan även montera **A**³ eller **A**²¹ direkt på **A**⁷.
4. För in **A**²² i **A**¹⁹ tills du hör ett klick.

Att ladda produkten (bild C)

⚠ Batteriet är endast delvis laddat vid leverans. Fulladda batteriet före första användningen.

1. Fäst **A**⁶ på väggen med användning av 2 skruvar och väggpluggar.
2. Anslut **A**⁵ till ett eluttag.
3. Dra **A**⁵ genom **A**⁶ baksida.
4. Placera dammsugaren i **A**⁶.
5. För in **A**⁵ i **A**¹³.
- 1 **A**¹⁰ börjar att blinka för att indikera att produkten laddas.
- 1 **A**¹⁰ lyser med fast sken efter avslutad laddning.
- 1 De tre staplarna indikerar nuvarande batterinivå.

Att använda produkten

1. Koppla bort **A**⁵ från **A**¹³.
2. Avlägsna produkten från **A**⁶.
3. Tryck på **A**¹¹ för att slå på produkten.
4. Tryck på **A**¹¹ för att stänga av produkten när du är klar.
5. Placera produkten på **A**⁶.

Töm dammbehållaren

1. Frigör **A**¹⁷ samtidigt som du håller **A**¹⁶ över soppsåpen.
- ⚠ Produkten behöver inte demonteras för att tömma **A**¹⁶.

Specifikationer

Produkt	Skaftdammsugare
Artikelnummer	VCCS400GN
Dimensioner (l x b x h)	102 x 25 x 22 cm
Batterispänning	22,2 V
Max effekt	120 W
Sugkraft	8500 Pa
Drifttid (eco)	50 minuter
Drifttid (max)	25 minuter
Laddningstid	Upp till 5 timmar
Ljudnivå	75 dB
Golvorste	Motordriven mjuk borste
Dammbehållarens kapacitet	1,5 l

- 1 Batteriets livslängd är abhängig olika externa faktorer, såsom kraftig rengöring och omgivningstemperaturer.

FI Pika-aloitusopas

Pölynimuri

VCCS400GN



Katso tarkemmat tiedot käyttöoppaan laajemmasta verkkoversiosta: ned.is/vccs400gn

Käyttötarkoitus

Tuote on tarkoitettu ainoastaan pölynimuriksi sisäkäyttöön.

Tuotetta ei ole tarkoitettu ammattikäyttöön.

Tuotteen muutokset voivat vaikuttaa turvallisuuteen, takuuseen ja asianmukaiseen toimintaan.

Tärkeimmät osat (kuva A)

- 1 Pyörivän suulakkeen vapu-¹ tuspainike
- 2 Pyörivä suulake
- 3 Lattiasuulake

- 4 Putki
- 5 Virtalähde
- 6 Latausalusta
- 7 Imuliitäntä
- 8 Putken vapautuspainike
- 9 Pölynkerääjän vapautus-painike
- 10 Latauksen LED-merkkivalo
- 11 Virtapainike
- 12 Eco-painike
- 13 Virtaliitäntä
- 14 Suodattinalusta
- 15 Pölysuodatin
- 16 Pölynkerääjä
- 17 Pölynkerääjän salpa
- 18 Pölynkerääjän kansi
- 19 Paristolokero
- 20 Suulakkeen vapautuspainike
- 21 Rakosuulake
- 22 Akkuyksikkö
- 23 Akkuyksikön vapautus-painike

Turvallisuusohjeet

VAROITUS

- Käytä tuotetta vain tässä oppaassa kuvatun mukaisesti.
- Käytä vain mukana toimitettua laturia ja latausalustaa.
- Tarkista ennen lataamista, että sähköverkon jännite vastaa tuotetta.
- Lataa tuotetta vain, jos sen pistoke sopii pistorasiaan. Älä käytä virtasovittimia. Älä vaihda pistoketta.
- Älä käytä tuotetta, jos jokin sen osa on vaurioitunut tai viallinen. Vaihda vahingoittunut tai viallinen laite välittömästi.
- Tätä tuotetta saavat käyttää 8-vuotiaat ja sitä vanhemmat lapset ja henkilöt, joilla on heikentyneet fyysiset, aistilliset tai henkiset kyvyt tai kokemuksen ja tiedon puutetta, jos heitä valvotaan tai jos heille on annettu ohjeet tuotteen turvallisesta käytöstä ja he ymmärtävät tuotteen käyttöön liittyvät vaarat. Lapset eivät saa leikkiä tuotteella. Lapset eivät saa puhdistaa tai huoltaa tuotetta ilman valvontaa.
- Älä upota tuotetta veteen.
- Älä irrota laturia johdosta vetämällä. Tartu aina pistokkeeseen ja vedä.
- Älä kytketä laturia pistorasiaan tai irrota sitä märin käsin.
- Älä käytä tuotetta, kun sitä ladataan.
- Älä laita mitään esineitä aukkoihin. Älä käytä laitetta mikään aukko tukittuna. Älä päästä pölyä, nukkaa, hiuksia tms. kertymään.
- Pidä hiukset, löysät vaatteet, sormet ja kaikki kehonosat poissa aukkoista ja liikkuvista osista.
- Älä imuroi kovia tai teräviä esineitä, kuten lasivioja, ruuveja, kolikoita jne.
- Älä imuroi kuumia hiillää, savukkeita, tulitikkuja tai kuumia savuavia tai palavia esineitä.
- Älä käytä ilman, että suodattimet ovat paikoillaan.
- Ole erityisen varovainen, kun imuroit portaita.
- Älä imuroi syttyviä tai palavia materiaaleja (syttyynesteitä, bensiniä jne.) äläkä käytä, kun lähistöllä on räjähtäviä nesteitä tai höyryä.
- Älä imuroi myrkyllisiä aineita (kloorivalkaisuainetta, ammoniakkaa, viemärinpuhdistusainetta jne.).
- Älä käytä suljetussa tilassa, joka on täynnä öljypohjaisten maalien, maalin ohenteiden, koinsuoja-aineiden, tulenaran pölyn tai muiden räjähtävien tai myrkyllisten höyryjen aiheuttamia höyryjä.
- Käytä vain kuivilla pinnoilla sisätiloissa.
- Säilytä laitetta sisätiloissa viileässä ja kuivassa paikassa.
- Pidä letkun pää, putket ja aukot etäällä kasvoistasi ja vartalostasi.
- Älä käytä pölynimuria lemmikkien tai muiden eläinten puhdistamiseen.
- Pidä pää (silmat, korvat, suu, jne.) etäällä aukosta pölynimurin ollessa käytössä.
- Jos kuulet vinkuvaa ääntä ja imuteho on heikentynyt, poista tukokset ja puhdista ilmansuodatin.

- Älä avaa akkuyksikköä tai moottoria. Niiden sisällä ei ole käyttäjän huollettavissa olevia osia.

Tuotteen kokoaminen (kuva B)

A Poista kaikki pakkausmateriaalit sekä suojatarrat ja muut suojukset tuotteesta.

1. Aseta pölynkerääjä **A** (15) moottoriyksikköön **A** (14), aseta lovet kohdakkain ja käännä myötäpäivään, kunnes kuulet naksahduksen.
2. Työnnä putkea **A** (4) kahvaan **A** (7), kunnes kuulet naksahduksen.
3. Työnnä lattiasuulaketta **A** (3) tai harjasuulaketta **A** (21) putkeen **A** (20), kunnes kuulet naksahduksen.
- i** Voit myös kiinnittää lattiasuulakkeen **A** (3) tai harjasuulakkeen **A** (21) suoraan kahvaan **A** (7).
4. Työnnä putkea **A** (22) kahvaan **A** (19), kunnes kuulet naksahduksen.

Tuotteen lataaminen (kuva C)

A Akku on toimitettaessa ladattu vain osittain. Lataa akku täyteen ennen ensimmäistä käyttökertaa.

1. Kiinnitä latausalusta **A** (6) seinään 2 ruuvilla ja seinätulpalla.
2. Kytke verkkovirta-adapteri **A** (5) pistorasiaan.
3. Kierrä **A** (5) **A** (6)n takaa.
4. Aseta pölynimuri latausalusta **A** (6).
5. Liitä akkuyksikkö **A** (5) kahvaan **A** (13).
- i** Latauksen merkkivalo **A** (10) alkaa vilkkua sen merkiksi, että tuotetta ladataan.
- i** Kun lataus on valmis, **A** (10) palaa jatkuvasti.
- i** Kolme palkkia ilmaisee akun nykyistä varaustasoa.

Tuotteen käyttäminen

1. Irrota **A** (5) **A** (13)sta.
2. Ota tuote pois latausalusta **A** (6).
3. Paina **A** (11) kytkäksesi tuotteen virran päälle.
4. Paina virtapainiketta **A** (11) uudelleen sammuttaaksesi pölynimurin, kun lopetat imuroinnin.
5. Aseta pölynimuri latausalusta **A** (6).

Pölynkerääjän tyhjentäminen

1. Vapauta **A** (17) pitäen samalla pölynkerääjää **A** (16) roskasäiliön yläpuolella.

A Pölynimuria ei tarvitse purkaa pölynkerääjän **A** (16) tyhjentämiseksi.

Tekniset tiedot

Tuote	Varsipölynimuri
Tuotenumero	VCCS400GN
Mitat (p x l x k)	102 x 25 x 22 cm
Akun jännite	22,2 V
Enimmäisteho	120 W
Imuteho	8500 Pa
Käyttöaika (eco-teholla)	50 minuuttia
Käyttöaika (enimmäisteholla)	25 minuuttia
Latausaika	Enintään 5 tuntia
Melutaso	75 dB
Lattiasuulake	Moottoroitu harjasuulake
Pölynkerääjän tilavuus	1,5 l

- i** Akun käyttöikä riippuu monista ulkoisista tekijöistä, kuten voimakkaista puhdistusaineista tai ympäristön lämpötiloista.

Støvsuger

VCCS400GN



For mer informasjon, se den fullstendige bruksanvisningen på nett: ned.is/vccs400gn

Tiltenkt bruk

Produktet er utelukkende tiltenkt som en støvsuger for innendørs bruk.

Produktet er ikke tiltenkt profesjonell bruk.

Eventuelle modifikasjoner av produktet kan ha konsekvenser for sikkerhet, garanti og funksjon.

Hoveddeler (bilde A)

- | | |
|---|---|
| 1 Frigjøringsknapp for roteren ¹ de børste | 12 Øko-knapp ² |
| 2 Roterende børste ³ | 13 Strømforsyningsport ⁴ |
| 3 Gulvbørste ⁵ | 14 Filterbase ⁶ |
| 4 Stav ⁷ | 15 Støvfilter ⁷ |
| 5 Strømforsyning ⁸ | 16 Støvsamler ⁸ |
| 6 Ladesokkel ⁹ | 17 Støvsamlerluke ⁹ |
| 7 Vakuumpåpning ¹⁰ | 18 Støvsamlerlokk ¹⁰ |
| 8 Stavfrigjøringsknapp ¹¹ | 19 Batterispor ¹¹ |
| 9 Frigjøringsknapp for støvsamler ¹² | 20 Børstefrigjøringsknapp ¹² |
| 10 Ladeindikatorlys ¹³ | 21 Dyse til sprekkere ¹³ |
| 11 Av/på-knapp ¹⁴ | 22 Batteripakke ¹⁴ |
| | 23 Frigjøringsknapp for bat-teripakke ¹⁵ |

Sikkerhetsinstruksjoner

⚠ ADVARSEL

- Produktet skal kun brukes som beskrevet i manualen.
- Bruk bare sammen med medfølgende lader og ladesokkel.
- Sjekk om spenningen samsvarer med produktet før lading.
- Bare lad produktet hvis kontakten er kompatibel med strømuttaket. Ikke bruk adaptere. Ikke skift kontakt.
- Ikke bruk produktet hvis det er skadet eller defekt. Bytt ut en skadet eller defekt enhet med det samme.
- Dette produktet kan brukes av barn fra åtte år og oppover, og av personer med reduserte fysiske, sensoriske eller mentale evner eller manglende erfaring og kunnskap hvis de får tilsyn eller instruksjoner om bruken av apparatet på en trygg måte og er innforstått med de potensielle farene. Barn skal ikke leke med produktet. Rengjøring og vedlikehold av brukeren må ikke gjøres av barn uten oppsyn.
- Ikke nedsenk produktet i vann.
- Ikke koble fra laderen ved å trekke i kabelen. Hold alltid i støpsetet når du trekker.
- Ikke koble til eller fra laderen med våte hender.
- Ikke bruk produktet mens det lader.
- Ikke sett noen gjenstander inn i åpningene. Ikke bruk hvis noen av åpningene er blokkerte. Hold fri for støv, lo, hår eller lignende.
- Hold hår, løse klesplagg, fingre og kroppsdeler borte fra åpninger og bevegelige deler.
- Ikke støvsug harde eller skarpe gjenstander, for eksempel spikre, skruer, mynter osv.
- Ikke støvsug varmt kull, sigaretter, fyrstikker eller andre rykende eller brennende gjenstander.
- Ikke bruk uten filter.
- Vær ekstra forsiktig når du støvsuger trapper.
- Ikke støvsug brennbare eller selvantennelige materialer (lightergass, bensin, osv) eller bruk i nærheten av eksplosive væsker eller damp.
- Ikke støvsug giftige materialer (klorin, ammoniakk, avløpsåpnere, osv.)

- Ikke bruk i lukkede rom som er fylt med avgasser fra oljebasert maling, malingsfjernere, insektsmidler, brennbart støv eller andre eksplosive eller giftige avgasser.
- Bruk bare på tørre innendørsflater.
- Oppbevar apparatet innendørs i et kjølig og tørt område.
- Hold enden av slangen, stavene eller andre åpninger vekk fra ansiktet og kroppen.
- Ikke bruk støvsugeren til å rengjøre kjæledyr eller andre dyr.
- Hold hodet (øyne, ører, munn, osv.) vekk fra åpningene når støvsugeren er i gang.
- Hvis du hører knirkelyder og sugekraften er redusert, må du fjerne blokkeringer og rense luftfilteret.
- Ikke åpne batteripakken eller motorområdet. Det er ingen deler på innsiden som kan vedlikeholdes av brukeren.

Montering av produktet (bilde B)

⚠ Fjern all emballasje, beskyttende klistermerker og deksler fra produktet.

1. Sett A¹⁵ inn i A¹⁴, juster hakkene og vri med klokken til du hører et klikk.
2. Skyv A⁴ inn i A⁷ til du hører et klikk.
3. Skyv A³ eller A²¹ inn i A²⁰ til du hører et klikk.
- 1 Du kan også montere A³ eller A²¹ direkte på A⁷.
4. Sett A²² inn i A¹⁹ til du hører et klikk.

Lading av produktet (bilde C)

⚠ Batteriet er bare delvis ladet ved levering. Lad batteriet helt opp før første bruk.

1. Fest A⁶ til veggen ved hjelp av 2 skruer og veggankre.
2. Koble A⁵ til et strømuttak.
3. Før A⁵ gjennom baksiden av A⁶.
4. Sett støvsugeren i A⁶.
5. Sett A⁵ inn i A¹³.
- 1 A¹⁰ begynner å blinke for å indikere at produktet lader.
- 1 Når ladingen er ferdig, vil A¹⁰ lyse kontinuerlig.
- 1 De tre linjene indikerer gjeldende batterinivå.

Bruk av produktet

1. Koble A⁵ fra A¹³.
2. Fjern produktet fra A⁶.
3. Trykk på A¹¹ for å slå på produktet.
4. Trykk på A¹¹ på nytt for å slå av produktet når du er ferdig.
5. Sett produktet på A⁶.

Tømming av støvsamleren

1. Frigjør A¹⁷ mens du holder A¹⁶ over en søppelkasse.

⚠ Det er ikke nødvendig å demontere produktet for å tømme A¹⁶.

Spesifikasjoner

Produkt	Stavstøvsuger
Artikkelnummer	VCCS400GN
Dimensjoner (L x B x H)	102 x 25 x 22 cm
Batterispenning	22,2 V
Maksimal effekt	120 W
Sugekraft	8500 Pa
Driftstid (øko)	50 minutter
Driftstid (maks.)	25 minutter
Ladetid	Opptil 5 timer
Støynivå	75 dB
Gulvbørste	Motorisert myk børste
Støvsamlerkapasitet	1,5 L

- 1 Batterilevetiden avhenger av ulike eksterne faktorer, som tung rengjøring eller omgivelsestemperaturer.

Støvsuger

VCCS400GN



Yderligere oplysninger findes i den udvidede manual online: ned.is/vccs400gn

Tilsigtet brug

Produktet er udelukkende tilsigtet som en støvsuger til indendørs brug. Dette produkt er ikke beregnet til professionel brug. Enhver modificering af produktet kan have konsekvenser for sikkerhed, garanti og korrekt funktion.

Hoveddele (billede A)

- | | |
|--|--|
| 1 Frigørelsesknap til roterende børste | 12 Øko-knap |
| 2 Roterende børste | 13 Strømforsyningsport |
| 3 Gulvbørste | 14 Filterbase |
| 4 Stang | 15 Støvfiler |
| 5 Strømforsyning | 16 Støvsamler |
| 6 Opladningsbase | 17 Støvsamlerlås |
| 7 Støvsugeråbning | 18 Støvsamlerlåg |
| 8 Frigørelsesknap til stang | 19 Batterisprække |
| 9 Knap til frigørelse af støvsamler | 20 Frigørelsesknap til børste |
| 10 Opladerindikator LED | 21 Sprækkemundstykke |
| 11 Tænd- / sluk-knap | 22 Batteripakke |
| | 23 Knap til frigørelse af batteripakke |

Sikkerhedsinstruktioner

⚠ ADVARSEL

- Anvend kun produktet som beskrevet i denne manual.
- Brug kun den medfølgende oplader og opladningsbase.
- Kontrollér inden opladning, om spændingen er i overensstemmelse med produktet.
- Oplad kun produktet, hvis stikket er kompatibelt med stikkontakten. Brug ikke adaptere. Udskift ikke stikket.
- Brug ikke produktet, hvis det er skadet eller defekt. Udskift straks et skadet eller defekt produkt.
- Dette produkt kan anvendes af børn fra 8 år og op og af personer med reducerede fysiske, sensoriske eller mentale evner eller mangel på erfaring og viden, hvis de har fået oplæring eller instruktion angående brug af produktet på en sikker måde og forstår, at farer er involverede. Børn må ikke lege med produktet. Rengøring og brugervejledningsmateriale må ikke udføres af børn uden opsyn.
- Nedsænk ikke produktet i vand.
- Tag ikke opladeren ud af kontakten ved at trække i ledningen. Tag altid fat i stikket for at trække det ud.
- Tilslut eller udtag ikke opladeren med våde hænder.
- Brug ikke produktet, mens det oplades.
- Indsæt ikke nogen objekter i åbningerne. Brug ikke med nogen af åbningerne blokerede. Hold fri for støv, fnug, hår, etc.
- Hold hår, løst tøj, fingre og alle kroppsdele væk fra åbninger og dele i bevægelse.
- Støvsug ikke hårde eller skarpe genstande såsom glas, søm, skruer, monter osv.
- Støvsug ikke varmt kul, cigaretter, tændstikker eller varme rygende eller brændende genstande.
- Brug ikke enheden uden at filtrene er sat på plads.
- Vær ekstra forsigtig, når du støvsuger trapper.
- Støvsug ikke brændbare eller letantændelige materialer (lightervæske, benzin osv.), og brug ikke enheden i nærheden af eksplosive væsker eller dampe.
- Støvsug ikke giftige materialer (klorblegemiddel, ammoniak, afløbsrensning osv.).

- Brug ikke enheden i et lukket område fyldt med dampe afgivet af oliebase malinger, malingsfortynder, mølbeskyttelsesmiddel, brændbart støv eller andre eksplosive og giftige dampe.
- Brug kun enheden på tørre, indendørs overflader.
- Opbevar dit apparat indendørs på et køligt, tomt område.
- Hold slangeåbningen, stangåbninger og andre åbninger væk fra dit ansigt og din krop.
- Brug ikke støvsugeren til at rengøre kæledyr eller andre dyr.
- Hold hovedet (øjne, øre, mund osv.) væk fra åbningerne, når støvsugeren er i brug.
- Hvis du hører en pibende lyd, og sugoeffekten reduceres, skal du fjerne blokeringer og rense luftfilteret.
- Åbn ikke batteripakken eller motorområdet. Der er ingen indvendige dele, der kan repareres af brugeren.

Montering af produktet (billedet B)

⚠ Fjern al emballage, beskyttelsesmærkater og dæksler fra produktet.

1. Indsæt **A15** i **A14**, sørg for, at hakkerne passer sammen, og drej med uret, indtil du hører et klik.
2. Skub **A4** ind i **A7**, indtil du hører et klik.
3. Skub **A3** eller **A21** ind i **A20**, indtil du hører et klik.
4. Indsæt **A22** i **A19**, indtil du hører et klik.

Oplader produktet (billede C)

⚠ Batteriet er kun delvist opladet ved levering. Lad batteriet helt op inden første brug.

1. Fastgør **A6** til væggen vha. 2 skruer og skruedybler.
 2. Slut **A5** til en stikkontakt.
 3. Før **A5** gennem bagsiden af **A6**.
 4. Placer støvsugeren i **A6**.
 5. Tilslut **A5** til **A19**.
- ⓘ **A10** begynder at blinke for at indikere, at produktet bliver opladet.
- ⓘ Når opladningen er færdig, lyser **A10** kontinuerligt.
- ⓘ De tre bjælker indikerer det aktuelle batteriniveau.

Brug af produktet

1. Afbryd **A5** fra **A13**.
2. Fjern produktet fra **A6**.
3. Tryk på **A11** for at tænde produktet.
4. Tryk igen på **A11** for at slukke produktet, når du er færdig.
5. Placer produktet på **A6**.

Tømning af støvsamleren

1. Frigør **A17**, mens du holder **A16** over en skraldespand.
- ⚠ Det er ikke nødvendigt at demontere produktet for at tømme **A16**.

Specifikationer

Produkt	Stangstøvsuger
Varenummer	VCCS400GN
Mål (l x b x h)	102 x 25 x 22 cm
Batterispænding	22.2 V
Maksimal strøm	120 W
Sugeeffekt	8500 Pa
Driftstid (øko)	50 minutter
Driftstid (maks.)	25 minutter
Opladningstid	Op til 5 timer
Støjniveau	75 dB
Gulvbørste	Motoriseret blød børste
Støvsamlerkapacitet	1,5 L

- ⓘ Batterilevetiden afhænger af forskellige eksterne faktorer, som kraftig rengøring eller omgivelsestemperaturer.

Porszívó

VCCS400GN



További információért lásd a bővített online kézikönyvet: ned.is/vccs400gn

Tervezett felhasználás

A termék rendeltetészerűen kizárólag beltéri porszívózásra használható.

A termék nem professzionális használatra készült.

A termék bármilyen módosítása befolyásolhatja a biztonságot, a jóállást és a megfelelő működést.

Fő alkatrészek (A kép)

- | | |
|-------------------------|----------------------------------|
| 1 Forgó kefekiolód gomb | 13 Tápcsatlakozó |
| 2 Forgó kefe | 14 Szűrőalappzat |
| 3 Padlókefe | 15 Porszívó |
| 4 Nyél | 16 Porgyújtó |
| 5 Áramellátás | 17 Porgyújtó retesz |
| 6 Töltőaljzat | 18 Porgyújtó fedél |
| 7 Szívónyílás | 19 Akkumulátornyílás |
| 8 Nyélkioldó gomb | 20 Kefekiolód gomb |
| 9 Porgyújtó kioldó gomb | 21 Réstisztító fej |
| 10 Töltésjelző LED | 22 Akkumulátorcsomag |
| 11 Tapéllátás gomb | 23 Akkumulátorcsomag kioldó gomb |
| 12 Eco gomb | |

Biztonsági utasítások

⚠ FIGYELMEZTETÉS

- A terméket csak az ebben a kézikönyvben leírt módon használja.
- Csak a kapott töltőt és töltőaljzatot használja.
- A termék töltése előtt ellenőrizze, hogy a feszültség állandó-e.
- Csak akkor töltsen a terméket, ha a csatlakozódugó kompatibilis a hálózati csatlakozójalattal. Ne használjon adaptereket. Ne alakítsa át a csatlakozódugót.
- Ne használja a terméket, ha valamelyik része sérült vagy hibás. A sérült vagy hibás eszközt azonnal cserélje ki.
- 8 éven felüli gyermekek, továbbá testi, érzékszervi vagy szellemi fogyatékkal élők, illetve tapasztalat vagy ismeretek hiányában hozzá nem értő személyek használhatják a terméket megfelelő felügyelet vagy a biztonságos használatra vonatkozó útmutatások mellett, amennyiben tisztában vannak a használattal járó veszélyekkel. Gyermekek nem játszhatnak a termékkel. Gyermekek nem végezhetik a készülék tisztítását és karbantartását felügyelet nélkül.
- Ne merítse vízbe a terméket.
- Nem a kábelnél fogva húzza ki a töltőt. Mindig fogja meg a dugót, és húzza ki.
- Ne csatlakoztassa vagy húzza ki a töltőt nedves kézzel.
- Ne használja a terméket töltés közben.
- Ne tegyen semmilyen tárgyat a nyílásokba. Ne használja, ha bármelyik nyílás elzáródott. Tartsa portól, pihétől, hajszálatoktól stb. mentesen.
- Tartsa távol a haját, laza ruházatát, ujjait és minden testrészét a nyílásoktól és a mozgó alkatrészekétől.
- Ne porszívózzon kemény vagy éles tárgyakat, például műkörmöt, csavarokat, érméket stb.
- Ne porszívózzon forró hamut, cigarettát, gyufát, vagy bármilyen forró, füstölő vagy égő tárgyat.
- Ne használja behelyezett szűrő nélkül.
- Lépcső porszívózásakor legyen fokozottan óvatos.
- Ne porszívózzon gyúlékony vagy éghető anyagokat (öngyújtó folyadék, benzin stb.), és ne használja robbanásveszélyes folyadékok vagy gázok jelenlétében.

- Ne porszívózzon mérgező anyagot (hipó, ammónia, lefolyótisztító stb.).
- Ne használja zárt térben, olajfesték, festékhígító, molyirtó, gyúlékony por vagy egyéb robbanásveszélyes vagy mérgező anyagok által kibocsátott gázok jelenlétében.
- Csak száraz, beltéri felületen használja.
- Tárolja a készüléket beltéri, hűvös, száraz helyen.
- Tartsa a tömlő, a nyél végét és más nyílásokat arcától és testétől távol.
- Ne használja a porszívót kiszállatok vagy bármilyen állapot tisztítására.
- Tartsa a fejt (szemét, fülét, száját stb.) a működő porszívó nyílásaitól távol.
- Ha csikorgó hangot hall, és a szívóhatás csökken, akkor szüntesse meg az elzáródást, és tisztítsa meg a levegőszűrőt.
- Ne nyissa ki az akkusomagot, vagy a motor területét. A készüléknek nincsenek a felhasználó által szervizelhető alkatrészei.

A termék összeszerelése (B kép)

⚠ Távolítsa el a csomagolóanyagot, az öntapadó védőelemeket és a takarókat a termékről.

- Illesse az **A 15** részt az **A 14** részbe, igazítsa egymáshoz a rovátkákat, és forgassa el az óramutató járásával egyező irányba kattanási.
- Csúsztassa az **A 4** részt az **A 7** részbe kattanási.
- Csúsztassa az **A 3** vagy **A 21** részt az **A 20** részbe kattanási.
- Az **A 3** vagy **A 21** részt közvetlenül is felszerelheti az **A 7** részre.
- Helyezze az **A 22** részt az **A 19** részbe kattanási.

A termék töltése (C kép)

⚠ Az akkumulátor kiszállításkor csak részben van feltöltve. Első használat előtt töltsen fel teljesen az akkumulátort.

- Erősítse az **A 6** részt a falhoz 2 csavar és tiplik használatával.
- Csatlakoztassa az **A 5** részt egy elektromos csatlakozójalattal.
- Hurkolja át az **A 5** részt az **A 6** hátoldalán.
- Helyezze a porszívót az **A 6** részbe.
- Illesse az **A 5** részt az **A 13** részbe.
- Az **A 10** villonni kezd, jelezve ezzel, hogy a termék töltése folyamatosan van.
- Ha a töltés kész, az **A 10** folyamatosan világít.
- A három sáv az aktuális akkusztintet jelzi.

A termék használata

- Csatlakoztassa le az **A 5** részt az **A 13** részről.
- Távolítsa el a terméket az **A 6** részből.
- Nyomja meg az **A 11** gombot a termék bekapcsolásához.
- Amikor kész, nyomja meg az **A 11** gombot újra a termék kikapcsolásához.
- Helyezze a terméket az **A 6** részre.

A porgyújtó üritése

- Oldja ki az **A 17** részt, miközben az **A 16** részt egy hulladékgyűjtő felett tartja.

⚠ A terméket nem kell szétzerelni az **A 16** üritéséhez.

Műszaki adatok

Termék	Nyeles porszívó
Cikkszám	VCCS400GN
Méreték (h x sz x m)	102 x 25 x 22 cm
Akkumulátorfeszültség	22,2 V
Maximális teljesítmény	120 W
Szívóerő	8500 Pa
Működési idő (gazdaságos)	50 perc
Működési idő (max.)	25 perc
Töltési idő	Akár 5 óra

Hangszint	75 dB
Padlókefe	Motoros puha kefe
Porgyjűtő térfogata	1,5 l

i Az akkumulátor élettartama függ számos külső tényezőtől, mint például az erőteljes tisztítás vagy a környezeti hőmérséklet.

PL Przewodnik Szybki start

Odkurzacze VCCS400GN



Więcej informacji znajdziesz w rozszerzonej instrukcji obsługi online: ned.is/vccs400gn

Przeznaczenie

Produkt jest przeznaczony wyłącznie do użytku w pomieszczeniach jako odkurzacz.

Produkt nie jest przeznaczony do użytku zawodowego.

Wszelkie modyfikacje produktu mogą mieć wpływ na bezpieczeństwo, gwarancję i działanie.

Główne części (rysunek A)

- | | |
|---|---|
| 1 Przycisk zwalniania blokady szczotki obrotowej | 12 Przycisk Eco |
| 2 Szczotka obrotowa | 13 Gniazdo zasilania |
| 3 Szczotka do podłóg | 14 Podstawa filtra |
| 4 Różdżka | 15 Filtr przeciwpyłowy |
| 5 Zasilanie | 16 Pojemnik na kurz |
| 6 Stacja ładująca | 17 Zatrask pojemnika na kurz |
| 7 Otwór ssący | 18 Pokrywa pojemnika na kurz |
| 8 Przycisk zwalniania blokady rury | 19 Gniazdo baterii |
| 9 Przycisk zwalniania blokady pojemnika na kurz | 20 Przycisk zwalniania blokady szczotki |
| 10 LEDowy wskaźnik ładowania | 21 Dysza szczelinowa |
| 11 Przycisk zasilania | 22 Akumulator |
| | 23 Przycisk zwalniania blokady akumulatora |

Instrukcje bezpieczeństwa

A OSTRZEŻENIE

- Urządzenie należy eksploatować wyłącznie w sposób opisany w niniejszej instrukcji.
- Używaj tylko dostarczonej ładowarki i stacji ładującej.
- Przed ładowaniem sprawdź, czy napięcie jest zgodne z produktem.
- Produkt należy ładować tylko wtedy, gdy wtyczka pasuje do gniazdka elektrycznego. Nie używaj przedłużaczy. Nie wymieniaj wtyczki.
- Nie używaj produktu, jeśli jakkolwiek jego część jest zniszczona lub uszkodzona. Natychmiast wymień uszkodzone lub wadliwe urządzenie.
- Ten produkt może być używany przez dzieci w wieku od 8 lat oraz przez osoby o ograniczonej sprawności fizycznej, sensorycznej lub umysłowej, a także przez osoby, które nie posiadają odpowiedniej wiedzy i doświadczenia, jeżeli znajdują się pod nadzorem lub otrzymały instrukcje dotyczące użytkowania produktu w bezpieczny sposób oraz rozumieją związane z tym zagrożenia. Dzieci nie mogą bawić się produktem. Dzieci nie powinny czyścić ani przeprowadzać jakichkolwiek czynności konserwacyjnych bez nadzoru.
- Nie zanurzaj produktu w wodzie.
- Nie odłączaj ładowarki, ciągnąc za kabel. Zawsze należy chwycić wtyczkę i pociągnąć ją.

- Nie podłączaj ani nie odłączaj ładowarki mokrymi rękoma.
- Nie używaj produktu podczas ładowania.
- Nie wkładaj żadnych przedmiotów do otworów. Nie używaj produktu z zablokowanymi otworami. Unikaj zabrudzeń z kurzu, sierści itp.
- Trzymaj włosy, luźne ubranie, palce i wszystkie części ciała z dala od otworów i ruchomych części.
- Nie wciągaj twardych lub ostrych przedmiotów, takich jak szkło, gwoździe, śruby, monety, itp.
- Nie wciągaj gorących węgli, papierosów, zapalek ani innych gorących lub płonących przedmiotów.
- Nie używaj odkurzacza bez zamocowanych filtrów.
- Zachowaj szczególną ostrożność podczas odkurzania schodów.
- Nie odkurzaj materiałów palnych lub łatwopalnych (płyn do zapalniczek, benzyna itp.) ani nie używaj odkurzacza w obecności cieczy lub oparów wybuchowych.
- Nie wciągaj materiałów toksycznych (wybielacz chlorowy, amoniak, środek do udrażniania rur itp.)
- Nie używaj w zamkniętej przestrzeni wypełnionej oparami wydzielanymi przez farby olejowe, rozcieńczalniki do farb, substancje przeciwmolowe, łatwopalnym pyłem lub innymi oparami wybuchowymi lub toksycznymi.
- Używaj tylko na suchych powierzchniach podłóg wewnętrznych.
- Urządzenie należy przechowywać w chłodnym i suchym pomieszczeniu.
- Trzymaj koniec węża, rurę i inne otwory z dala od twarzy i ciała.
- Nie używaj odkurzacza do czyszczenia zwierząt domowych lub innych.
- Podczas pracy odkurzacza trzymaj głowę (oczy, uszy, usta itp.) z dala od otworów.
- Jeśli usłyszysz piskliwy dźwięk i zmniejszy się siła ssania, usuń blokadę i wyczyść filtr powietrza.
- Nie otwieraj komory akumulatora ani silnika. Żadna z części nie nadaje się do naprawy przez użytkownika.

Montaż produktu (Rysunek B)

A Usuń wszystkie elementy opakowania, naklejki ochronne i osłony z produktu.

1. Umieść **A** **15** w **A** **14**, wyrównaj nacięcia i przekręć prawoskrętnie do momentu, aż usłyszysz kliknięcie.
2. Wsuń **A** **4** w **A** **7**, aż usłyszysz kliknięcie.
3. Wsuń **A** **3** lub **A** **21** w **A** **20**, aż usłyszysz kliknięcie.
4. **i** Można także zamontować **A** **3** lub **A** **21** bezpośrednio na **A** **7**.
i Wsuń **A** **22** w **A** **19**, aż usłyszysz kliknięcie.

Ładowanie produktu (rysunek C)

A Bateria w momencie dostawy jest naładowana tylko częściowo.

Naładuj baterię do pełna przed pierwszym użyciem.

1. Przymocuj **A** **6** do ściany za pomocą 2 wkretów i kołków.
 2. Podłącz **A** **5** do gniazdka elektrycznego.
 3. Owiń **A** **5** wokół tyłu **A** **6**.
 4. Umieść odkurzacz w **A** **6**.
 5. Umieść **A** **5** w **A** **13**.
- i** **A** **10** zacznie migać, wskazując, że produkt się ładuje.
- i** Gdy ładowanie zostanie zakończone, **A** **10** zacznie świecić światłem ciągłym.
- i** Trzy paski wskazują aktualny poziom naładowania akumulatora.

Użytkowanie produktu

1. Odłącz **A** **5** od **A** **13**.
2. Wyjmij produkt z **A** **6**.
3. Naciśnij **A** **11**, aby włączyć produkt.
4. Naciśnij **A** **11** ponownie, aby wyłączyć produkt po zakończeniu użytkowania.
5. Umieść produkt na **A** **6**.

Οπρόρνιαη worka na kurz

1. Zwolnij **A**¹⁶ trzymając **A**¹⁷ nad koszem na śmieci.

A Nie trzeba demontować produktu, aby opróżnić **A**¹⁶.

Specyfikacja

Produkt	Odkurzacze stojący
Numer katalogowy	VCCS400GN
Wymiary (dł. x szer. x wys.)	102 x 25 x 22 cm
Napięcie akumulatora	22,2 V
Moc maksymalna	120 W
Moc ssania	8500 Pa
Czas pracy (eco)	50 minut
Czas pracy (maks.)	25 minut
Czas ładowania	Do 5 godzin
Poziom hałasu	75 dB
Szczotka do podłóg	Miękka elektroszczotka
Pojemność pojemnika na kurz	1,5 l

i Żywotność baterii zależy od różnych czynników zewnętrznych, takich jak intensywne czyszczenie czy temperatura otoczenia.

EL Oδηγός γρήγορης εκκίνησης

Σκούπα

VCCS400GN



Gια περισσότερες πληροφορίες δείτε το εκτενές online εγχειρίδιο: ned.is/vccs400gn

Προοριζόμενη χρήση

Το προϊόν αυτό προορίζεται αποκλειστικά ως σκούπα για εσωτερικό χώρο.

Το προϊόν δεν πρέπει χρησιμοποιείται για επαγγελματική χρήση. Οποιαδήποτε τροποποίηση του προϊόντος μπορεί να έχει επιπτώσεις στην ασφάλεια, την εγγύηση και τη σωστή λειτουργία.

Κύρια μέρη (εικόνα A)

- 1 Κουμπί ελευθέρωσης περιστροφικής βούρτσας
- 2 Περιστροφική βούρτσα
- 3 Σκούπα για πάτωμα
- 4 Ράβδος
- 5 Τροφοδοσία ρεύματος
- 6 Βάση φόρτισης
- 7 Άνοιγμα σκούπας
- 8 Κουμπί απελευθέρωσης ράβδου
- 9 Κουμπί ελευθέρωσης του συλλέκτη σκόνης
- 10 LED ένδειξη φόρτισης
- 11 Κουμπί λειτουργίας
- 12 Κουμπί Eco
- 13 Θύρα τροφοδοσίας ρεύματος
- 14 Βάση φίλτρου
- 15 Φίλτρο σκόνης
- 16 Συλλέκτης σκόνης
- 17 Μάνταλο συλλέκτη σκόνης
- 18 Δοχείο συλλέκτη σκόνης
- 19 Υποδοχή μπαταρίας
- 20 Κουμπί απελευθέρωσης βούρτσας
- 21 Ακροφύσιο χαραμάδας
- 22 Θήκη μπαταρίας
- 23 Κουμπί απελευθέρωσης της θήκης μπαταρίας

Οδηγίες ασφάλειας

A ΠΡΟΕΙΔΟΠΟΙΗΣΗ

- Χρησιμοποιείτε το προϊόν μόνο σύμφωνα με αυτό το εγχειρίδιο.
- Να χρησιμοποιείτε μόνο τον παρεχόμενο φορτιστή και τη βάση φόρτισης.
- Ελέγξτε αν η τάση είναι συμβατή με το προϊόν πριν από τη φόρτιση.

- Να φορτίζετε το προϊόν μόνο αν το φως είναι συμβατό με την πρίζα. Μην χρησιμοποιείτε μετασχηματιστές. Μην αλλάζετε το φως.
- Μην χρησιμοποιείτε το προϊόν εάν οποιοδήποτε τμήμα του έχει ζημιά ή ελάττωμα. Αντικαταστήστε αμέσως μία χαλασμένη ή ελαττωματική συσκευή.
- Το προϊόν αυτό μπορεί να χρησιμοποιηθεί από παιδιά 8 ετών και άνω και από άτομα με μειωμένες σωματικές, αισθητηριακές ή διανοητικές ικανότητες ή χωρίς εμπειρία και γνώσεις αν επιβλέπονται ή τους έχουν δοθεί οδηγίες για την ασφαλή χρήση του προϊόντος και κατανοούν τους κινδύνους που εμπλέκονται. Τα παιδιά δεν πρέπει να παίζουν με το προϊόν. Η καθαριότητα και η συντήρηση από τον χρήστη δεν πρέπει να πραγματοποιείται από παιδιά χωρίς επίβλεψη.
- Μην βυθίζετε το προϊόν στο νερό.
- Μην αποσυνδέετε το φορτιστή τραβώντας από το καλώδιο. Να κρατάτε πάντα γερά το φως και να τραβάτε.
- Μην συνδέετε ή αποσυνδέετε το φορτιστή με υγρά χέρια.
- Μην χρησιμοποιείτε το προϊόν ενόσω φορτίζεται.
- Μην εισάγετε αντικείμενα μέσα στα ανοίγματα. Μην χρησιμοποιείτε αν εμποδίζεται οποιοδήποτε άνοιγμα. Καθαρίστε από σκόνη, χνούδια μαλλιών, κλπ.
- Κρατήστε μαλλιά, χαλαρά ρούχα, δάχτυλα και άλλα μέρη του σώματος μακριά από ανοίγματα και κινητά μέρη.
- Μην σκουπίζετε με τη σκούπα σκληρά ή αιχμηρά αντικείμενα όπως γυαλί, καρφιά, βίδες, νομίσματα, κλπ.
- Μην σκουπίζετε με τη σκούπα ζεστά κάρβουνα, τσιγάρα, σπέρτα ή οποιοδήποτε ζεστό ή καυτό αντικείμενο.
- Μην χρησιμοποιείτε χωρίς τα φίλτρα στη θέση τους.
- Δώστε ιδιαίτερη προσοχή όταν σκουπίζετε σκάλες.
- Μην σκουπίζετε εύφλεκτη ή καύσιμα υλικά (υγρό αναπτήρα, βενζίνη, κλπ.) και μην χρησιμοποιείτε υπό την παρουσία εκρηκτικών υγρών ή ατμού.
- Μην σκουπίζετε τοξικά υλικά (χλωρίνη, αμμωνία, αποφρακτικό υγρό, κλπ.)
- Μην την χρησιμοποιείτε σε κλειστό χώρο με ατμούς που αναδύονται από χρώματα με βάση το λάδι, διαλυτικό χρώματος, προστατευτικό από σκόρο, εύφλεκτη σκόνη ή άλλους εκρηκτικούς ή τοξικούς ατμούς.
- Να την χρησιμοποιείτε μόνο σε στεγνές, εσωτερικές επιφάνειες.
- Αποθκεύστε τη συσκευή σε εσωτερικό, δροσερό, στεγνό χώρο.
- Κρατήστε την άκρη του εύκαμπτου σωλήνα, των ράβδων και άλλων ανοιγμάτων μακριά από το πρόσωπο και το σώμα σας.
- Μην χρησιμοποιείτε τη σκούπα για να καθαρίσετε τα κατοικίδια σας ή άλλα ζώα.
- Κρατήστε το κεφάλι (μάτια, αυτί, στόμα, κλπ.) μακριά από τα ανοίγματα, όταν η σκούπα λειτουργεί.
- Αν ακούσετε ένα διαπεραστικό θόρυβο και μειωθεί η δύναμη αναρρόφησης, καθαρίστε από τυχόν στοιχεία που εμποδίζουν και καθαρίστε το φίλτρο αέρα.
- Μην ανοίγετε τη θήκη της μπαταρίας ή την περιοχή του μοτέρ. Δεν υπάρχουν μέρη στο εσωτερικό της που μπορεί ο χρήστης να επιδιορθώσει.

Συναρμολόγηση του προϊόντος (εικόνα B)

A Απομακρύνετε όλα τα υλικά συσκευασίας, τα προστατευτικά αυτοκόλλητα και καλύμματα από το προϊόν.

1. Εισάγετε το **A**¹⁵ μέσα στο **A**¹⁴, ευθυγραμμίζετε τις εγκοπές και στρίψτε δεξιόστροφα μέχρι να ακούσετε ένα κλικ.
2. Σύρετε το **A**⁴ μέσα στο **A**⁷ μέχρι να ακούσετε ένα κλικ.
3. Σύρετε το **A**³ ή το **A**²¹ μέσα στο **A**²⁰ μέχρι να ακούσετε ένα κλικ.
- i** Μπορείτε επίσης να τοποθετήσετε **A**³ ή **A**²¹ απευθείας πάνω στο **A**⁷.
4. Εισάγετε το **A**²² στο **A**¹⁹ μέχρι να ακούσετε ένα κλικ.

Φόρτιση του προϊόντος (εικόνα C)

A Η μπαταρία είναι μόνο μερικώς φορτισμένη κατά την παράδοση.

Φορτίστε πλήρως την μπαταρία πριν από την πρώτη χρήση.

1. Προσαρώστε **A 6** στον τοίχο χρησιμοποιώντας 2 βίδες και ούπα τοίχου.
2. Συνδέστε το **A 5** σε μία πρίζα.
3. Αγκιστρώστε το **A 5** από την πίσω πλευρά του **A 6**.
4. Τοποθετήστε τη σκούπα στο **A 6**.
5. Εισάγετε το **A 5** μέσα στο **A 13**.

i Το **A 10** αρχίζει να αναβοσβήνει για να υποδείξει ότι το προϊόν φορτίζει.

i Μόλις η φόρτιση ολοκληρωθεί, το **A 10** φωτίζεται συνεχόμενα.

i Οι τρεις μπάρες υποδεικνύουν το τρέχον επίπεδο μπαταρίας.

Χρήση του προϊόντος

1. Αποσυνδέστε το **A 5** από το **A 13**.
2. Απομακρύνετε το προϊόν από **A 6**.
3. Πατήστε **A 11** για να ενεργοποιήσετε το προϊόν.
4. Πιέστε το **A 11** ξανά για να απενεργοποιήσετε το προϊόν όταν τελειώσετε.
5. Τοποθετήστε το προϊόν στο **A 6**.

Αδειάστε το συλλέκτη σκόνης

1. Ελευθερώστε το **A 17** ενώ κρατάτε το **A 16** πάνω από τον κάδο σκόνης.

A Δεν χρειάζεται να αποσυαρμολογήσετε το προϊόν για να αδειάσετε **A 16**.

Χαρακτηριστικά

Προϊόν	Ράβδος της σκούπας
Αριθμός είδους	VCCS400GN
Διαστάσεις (μ x π x υ)	102 x 25 x 22 cm
Τάση μπαταρίας	22,2 V
Μέγιστη ισχύς	120 W
Δύναμη αναρρόφησης	8500 Pa
Χρόνος λειτουργίας (eco)	50 λεπτά
Χρόνος λειτουργίας (μεγ)	25 λεπτά
Χρόνος φόρτισης	Έως 5 ώρες
Επίπεδο θορύβου	75 dB
Σκούπα για πάτωμα	Μηχανική μαλακή σκούπα
Χωρητικότητα συλλέκτη σκόνης	1,5 L

i Η ζωή της μπαταρίας εξαρτάται από διάφορους παράγοντες, όπως εντατικός καθαρισμός ή θερμοκρασίες περιβάλλοντος.

SK Rýchly návod

Υσάναζ

VCCS400GN



Viac informácií nájdete v rozšírenom návode online: ned.is/vccs400gn

Υρčené použitie

Υπόροκ η ύρčený výhradne ako ύσάναζ na použitie vo vnútornom prostredí.

Υπόροκ nie η ύρčený na profesionálne použitie.

Každá zmena ύπόροku môže mať následky na bezpečnosť, záruku a správne fungovanie.

Hlavné časti (obrázok A)

- 1 Tlačidlo uvoľnenia rotačnej kefy
- 2 Rotačná kefa
- 3 Podlahová kefa
- 4 Tyč
- 5 Napájanie
- 6 Nabíjacia základňa
- 7 Podtlakový otvor
- 8 Tlačidlo uvoľnenia tyče
- 9 Tlačidlo uvoľnenia zberača prachu
- 10 LED indikátor nabíjania
- 11 Tlačidlo napájania
- 12 Tlačidlo Eco
- 13 Napájací port
- 14 Základňa filtra
- 15 Prachový filter
- 16 Zberač prachu
- 17 Zápodka zberača prachu
- 18 Veko zberača prachu
- 19 Otvor batérie
- 20 Tlačidlo uvoľnenia kefy
- 21 Štrbinová dýza
- 22 Akumulátor
- 23 Tlačidlo uvoľnenia akumulátora

Bezpečnostné pokyny

A VAROVANIE

- Υπόροκ používajte len podľa opisu v tomto návode.
- Používajte len dodanú nabíjačku a nabíjaciu základňu.
- Pred nabíjaním skontrolujte, či napätie zodpovedá výrobku.
- Υπόροκ nabíjajte len vtedy, ak η zástřčka kompatibilná s nabíjacou elektrickou zásuvkou. Nepoužívajte adaptéry. Nemeňte zástřčku.
- Υπόροκ nepoužívajte, ak η jeho časť poškodená alebo chybná. Poškodené alebo chybné zariadenie okamžite vymeňte.
- Tento výrobok môžu používať deti od 8 rokov a staršie a osoby vo zníženými fyzickými, zmyslovými alebo mentálnymi schopnosťami alebo s nedostatkom skúseností a znalostí iba pod dozorom alebo pokiaľ sú poučení o používaní výrobku bezpečným spôsobom a chápu súvisiace riziká. Deti sa nesmú hrať s výrobkom. Čistenie a používateľskú údržbu nesmú vykonávať deti bez dozoru.
- Υπόροκ nenamáčajte do vody.
- Nabíjačku neodpájajte od elektrickej zásuvky ťahaním kábla. Vždy chyťte zástřčku a vytiahnite ju.
- Nabíjačku nepripájajte ani neodpájajte od elektrickej zásuvky mokřými rukami.
- Υπόροκ nepoužívajte, pokiaľ sa nabíja.
- Do otvorov nevkladajte žiadne predmety. Nepoužívajte so zablokovanými otvormi. Udržujte čisté od prachu, chumáčov vlasov atď.
- Nepribližujte sa vlasmi, voľným oblečením, prstami ani žiadnymi inými časťami tela k otvorom a pohyblivým časťami.
- Nevyšavajte tvrdé ani ostré predmety, ako sú sklo, kľince, skrutky, mince atď.
- Nevyšavajte horúce uhlie, cigarety, zápalky ani iné dymiace alebo horiace predmety.
- Zariadenie nepoužívajte bez nasadených filtrov.
- Buďte obzvlášť opatrní pri vsávaní na schodoch.
- Nevyšavajte horľavé alebo zápalné materiály (náplň zapalovača, benzín atď.) ani nepoužívajte ύσάναζ v prítomnosti výbušných kvapalín alebo výparov.
- Nevyšavajte toxické materiály (chlórové bielicidlo, amoniak, čistíč odtokov atď.)
- Zariadenie nepoužívajte v uzatvorenom priestore naplnenom výparmi z náterov na báze oleja, riedidla farieb, prostriedku proti moľom, horľavého prachu či iných výbušných alebo toxických výparov.
- Zariadenie používajte len na suché povrchy vo vnútornom prostredí.
- Spotřebič skladujte vo vnútornom prostredí v chladnom, suchom prostredí.
- Nepribližujte sa k tvári a telu s koncom hadice, tyči a inými otvormi.

- Vysávač nepoužívajte na vysávanie domácich ani iných zvierat.
- Keď je vysávač v činnosti, nepribližujte sa s hlavou (oči, uši, ústa atď.) k otvorom.
- Ak sa ozve písklavý zvuk a sací výkon klesne, odstráňte zablokovanie a vyčistite vzduchový filter.
- Neotvárajte akumulátor ani priestor motora. Vnútri sa nenachádzajú žiadne časti, ktoré by mohol opraviť používateľ.

Zmontovanie výrobku (obrázok B)

A Odstráňte všetok baliaci materiál, ochranné nálepky a kryty z výrobku.

1. Vložte **A**(15) do **A**(14), zarovnajzte zárezy a otočte z smeru hodinových ručičiek tak, aby sa ozvalo kliknutie.
2. Zasuňte **A**(4) do **A**(7) tak, aby sa ozvalo kliknutie.
3. Zasuňte **A**(3) alebo **A**(21) do **A**(20) tak, aby sa ozvalo kliknutie.
- 1 **i** Môžete tiež namontovať **A**(3) alebo **A**(21) priamo na **A**(7).
4. Vložte **A**(22) do **A**(19) tak, aby sa ozvalo kliknutie.

Nabíjanie výrobku (obrázok C)

A Po dodaní je batéria nabitá len čiastočne. Pred prvým použitím nabite batériu úplne.

1. Pripojte **A**(6) k stene pomocou 2 skrutiek a príchytiek do steny.
2. Pripojte **A**(5) k napájacej elektrickej zásuvke.
3. Prevedte **A**(5) cez zadnú časť **A**(6).
4. Vysávač umiestnite do **A**(6).
5. Vložte **A**(5) do **A**(13).
- 1 **i** **A**(10) začne blikať, čo znamená, že výrobok sa nabíja.
- 1 **i** Po dokončení nabíjania bude **A**(10) nepretržite svietiť.
- 1 **i** Tri segmenty signalizujú aktuálnu úroveň nabitia batérie.

Používanie výrobku

1. Odpojte **A**(5) od **A**(13).
2. Vyberte výrobok z **A**(6).
3. Stlačením **A**(11) zapnete výrobok.
4. Po dokončení činnosti opätovným stlačením **A**(11) vypnete výrobok.
5. Výrobok umiestnite na **A**(6).

Vyprázdnenie zberača prachu

1. Uvoľnite **A**(17) počas držania **A**(16) nad odpadkovým košom.
- A** Výrobok je potrebné rozobrať, aby bolo možné vyprázdniť **A**(16).

Technické údaje

Produkt	Tyčový vysávač
Číslo výrobku	VCCS400GN
Rozmery (D x Š x V)	102 x 25 x 22 cm
Napätie batérie	22,2 V
Maximálny výkon	120 W
Sací výkon	8500 Pa
Čas prevádzky (úsporný režim eco)	50 minút
Čas prevádzky (maximálny výkon)	25 minút
Čas nabíjania	Až 5 hod.
Úroveň hluku	75 dB
Podlahová kefa	Motorizovaná mäkká kefa
Objem zberača prachu	1,5 l

- 1 **i** Výdrž batérie závisí od rôznych vonkajších faktorov, ako sú náročné vysávanie alebo okolitá teplota.

Vysávač



Více informací najdete v rozšířené příručce online: ned.is/vccs400gn

VCCS400GN

Zamýšlené použitie

Tento výrobek je určen k použití výhradně jako vysavač do vnitřních prostor.

Výrobek není určen k profesionálnímu použití.

Jakékoli úpravy výrobku mohou ovlivnit jeho bezpečnost, záruku a správné fungování.

Hlavní části (obrázek A)

- | | |
|---|---|
| 1 Tlačítko pro odpojení rotu-
jícího kartáče | 13 Konektor napájecího zdroje |
| 2 Rotující kartáč | 14 Základna filtru |
| 3 Kartáč na podlahu | 15 Prachový filtr |
| 4 Tyč | 16 Zásobník |
| 5 Zdroj napájení | 17 Zápka zásobníku na prach |
| 6 Nabíjecí základna | 18 Víko zásobníku na prach |
| 7 Otvor sání | 19 Otvor na baterii |
| 8 Tlačítko pro odpojení tyče | 20 Tlačítko pro odpojení
kartáče |
| 9 Tlačítko pro odpojení
zásobníku | 21 Nastavec do úzkých prostor |
| 10 LED ukazatel nabíjení | 22 Akumulátor |
| 11 Tlačítko zapnutí / vypnutí | 23 Tlačítko pro odpojení
akumulátoru |
| 12 Tlačítko Eco | |

Bezpečnostní pokyny

A VAROVÁNÍ

- Výrobek používejte pouze tak, jak je popsáno v této příručce.
- Používejte vždy podle příložený nabíjecí adaptér a nabíjecí základnu.
- Před nabíjením se ujistěte, že napětí v zásuvce odpovídá napětí, které vyžaduje výrobek.
- Výrobek nabíjejte pouze v případě, že je zástrčka kompatibilní se stěnovou zásuvkou. Nepoužívejte adaptéry. Zástrčku nevyměňujte.
- Výrobek nepoužívejte, pokud je jakákoliv část poškozená nebo vadná. Poškozené nebo vadné zařízení okamžitě vyměňte.
- Tento výrobek mohou používat děti od 8 let a osoby se sníženými tělesnými, smyslovými nebo duševními schopnostmi nebo s nedostatkem zkušeností a znalostí, pokud jsou pod dohledem, nebo podle pokynů ohledně bezpečného používání výrobku, pokud se seznámí s možnými riziky. Děti by si s výrobkem neměly hrát. Čištění a užívatelskou údržbu nesmí vykonávat děti bez dozoru.
- Neponořujte výrobek do vody.
- Nabíječku neodpojujte taháním z kabel. Zástrčku vždy uchopte a vytáhněte.
- Nabíječku nezapojujte/ neodpojujte mokřými rukama.
- Nepoužívejte výrobek během nabíjení.
- Do otvorů nevkládejte žádné předměty. Nepoužívejte, je-li kterýkoli z otvorů ucpaný. Nevystavujte prachu, vláknum cupaniny, apod.
- Udržujte vlasy, volné části oděvu, prsty a další části těla v dostatečné vzdálenosti od otvorů a pohyblivých částí.
- Nevysávejte tvrdé či ostré předměty, jako jsou šrouby, hřebíky, skleněné střepy, mince apod.
- Nevysávejte horké uhliky, cigarety, zápalky ani jiné horké či hořící předměty.
- Nepoužívejte bez vložených filtrů.

- Při vysávání s chodů dbejte zvýšené opatrnosti.
- Nevysávejte hořlavé ani vznětlivé materiály (podpalovací tekutinu, benzin apod.) ani vysavač nepoužívejte v přítomnosti výbušných kapalin či par.
- Nevysávejte toxické materiály (bělidla na bázi chlóru, čpavek, čistící odpadů atd.).
- Nepoužívejte v uzavřených prostorách plných par z olejových barev, ředidel, impregnačí, hořlavého prachu či jiných výbušných nebo toxických par.
- Používejte pouze na suché povrchy ve vnitřních prostorech.
- Spotřebič skladujte na suchém, chladném místě.
- Udržujte konec hadice, tyče a další otvory v dostatečné vzdálenosti od těla a tváře.
- Nepoužívejte vysavač k čištění domácích mazlíčků či jakýchkoli jiných zvířat.
- Když vysavač pracuje, udržujte hlavu (oči, uši, ústa atd.) v dostatečné vzdálenosti od otvorů vysavače.
- Pokud slyšíte pištivý zvuk a vysavač vykazuje snížený sací výkon, odstraňte příčinu ucpání a vyčistěte vzduchový filtr.
- Neotvírejte akumulátor ani prostor motoru. Uvnitř přístroje nejsou žádné uživatelem opravitelné části.

Sestavení výrobku (obrázek B)

A Odstraňte z výrobku veškerý obalový materiál, ochranné nálepky a kryty.

1. Vložte **A** (15) do **A** (14), vyrovnejte drážky a otočte ve směru hodinových ručiček, dokud neuslyšíte cvaknutí.
 2. Zasuňte **A** (4) do **A** (7), dokud neuslyšíte cvaknutí.
 3. Zasuňte **A** (3) nebo **A** (21) do **A** (20), dokud neuslyšíte cvaknutí.
- i** Můžete také namontovat **A** (3) nebo **A** (21) přímo na **A** (7).
4. Vložte **A** (22) do **A** (19), dokud neuslyšíte cvaknutí.

Nabíjení výrobku (obrázek C)

A Při dodání je baterie výrobku nabita pouze částečně. Před prvním použitím baterii plně nabijte.

1. Připevněte **A** (6) ke stěně pomocí 2 šroubů a hmoždinek.
2. Zapojte **A** (5) do stěnové zásuvky.
3. Protáhněte **A** (5) zadní stranou **A** (6).
4. Vložte vysavač do **A** (6).
5. Zapojte konektor **A** (5) do portu **A** (13).

- i** **A** (10) začne blikat, což značí, že se výrobek nabíjí.
- i** Jakmile je nabíjení dokončeno, **A** (10) zůstane nepřetržitě svítit.
- i** Tři čárky značí aktuální úroveň nabití baterie.

Použití výrobku

1. Odpojte **A** (5) z **A** (13).
2. Vyměňte výrobek z **A** (6).
3. Stiskem **A** (11) výrobek zapněte.
4. Jakmile máte hotovo, dalším stisknutím **A** (11) výrobek vypněte.
5. Vložte výrobek do **A** (6).

Vyprázdnění zásobníku

1. Zatímco držíte **A** (16) nad košem/popelnicí, uvolněte **A** (17).
- A** K vyprázdnění **A** (16) není zapotřebí výrobek demontovat.

Technické údaje

Produkt	Tyčový vysavač
Číslo položky	VCCS400GN
Rozměry (D × Š × V)	102 × 25 × 22 cm
Napětí baterie	22,2 V
Maximální výkon	120 W
Sací výkon	8500 Pa
Doba provozu (eco)	50 minut
Doba provozu (max)	25 minut

Doba nabíjení	až 5 hod.
Úroveň hluku	75 dB
Kartáč na podlahu	Motorcem hnaný měkký kartáč
Kapacita zásobníku	1,5 l

- i** Životnost baterie závisí na různých externích faktorech, jako jsou například náročné čištění či okolní teploty.

RO Ghid rapid de inițiere

Aspirator

VCCS400GN



Pentru informații suplimentare, consultați manualul extins, disponibil online: ned.is/vccs400gn

Utilizare prezentată

Produsul este destinat exclusiv pentru utilizare în interior, ca aspirator.

Produsul nu este destinat utilizării profesionale.

Orice modificare a produsului poate avea consecințe pentru siguranța, garanția și funcționarea corectă a produsului.

Piese principale (imagine A)

- | | |
|---|--|
| 1 Buton eliberare perie rotativă | 13 Port alimentare electrică |
| 2 Perie rotativă | 14 Baza filtrului |
| 3 Buton de podea | 15 Filtru de praf |
| 4 Baghetă | 16 Colector de praf |
| 5 Alimentare electrică | 17 Dispozitiv de închidere colector de praf |
| 6 Bază de încarcare | 18 Capac colector de praf |
| 7 Deschiderea aspiratorului | 19 Fanta bateriei |
| 8 Buton eliberare baghetă | 20 Buton eliberare perie |
| 9 Buton de deschidere colector de praf | 21 Duză cutată |
| 10 LED indicator încarcare | 22 Grupuri de baterii |
| 11 Buton de pornire | 23 Buton de eliberare grup de baterii |
| 12 Buton eco | |

Instrucțiuni de siguranță

A AVERTISMENT

- Folosiți produsul exclusiv conform descrierii din acest manual.
- Folosiți exclusiv încărcătorul și baza de încărcare care v-au fost puse la dispoziție.
- Înainte de încărcare, verificați dacă tensiunea corespunde cu cea menționată pe produs.
- Încărcați produsul numai dacă ștecherul este compatibil cu priza electrică. Nu folosiți adaptoare. Nu înlocuiți ștecherul.
- Nu folosiți produsul dacă o piesă este deteriorată sau defectă. Înlocuiți imediat un dispozitiv deteriorat sau defect.
- Acest produs poate fi utilizat de copii cu vârsta peste 8 ani și de persoanele cu capacități fizice, senzoriale sau mentale reduce sau fără experiență și fără cunoștințe dacă acestea sunt supravegheate sau instruite cu privire la utilizarea produsului într-un mod sigur și înțeleg pericolele implicate. Copii nu trebuie să se joace cu produsul. Curățarea și întreținerea de către utilizator nu trebuie să fie efectuate de copii fără supraveghere.
- Nu scufundați produsul în apă.
- Nu trageți de cablu pentru a deconecta încărcătorul. Apucați întotdeauna ștecherul și trageți de acesta.
- Nu conectați sau deconectați de la priză încărcătorul dacă aveți mâinile ude.

- Nu folosiți produsul în timpul procesului de încărcare.
- Nu puneți obiecte în orificii. Nu utilizați cu vreunul dintre orificii blocat. Păstrați fără praf, scame, păr etc.
- Nu apropiați de orificii și piesele aflate în mișcare părul, îmbrăcămintea largă, degetele și toate părțile corpului.
- Nu aspirați obiecte dure sau ascuțite, de exemplu cioburi de sticlă, șuruburi, monede etc.
- Nu aspirați tăciuni, țigări, chibrituri sau orice alte obiecte fierbinți care fumegă sau ard.
- Nu folosiți aparatul fără filtre montate pe poziție.
- Acționați cu deosebită grijă la aspirarea scârilor.
- Nu aspirați materiale inflamabile sau combustibile (lichid pentru brichetă, benzină etc.) și nici nu folosiți aparatul în prezența lichidelor explozive sau a vaporilor acestora.
- Nu aspirați materiale toxice (înălbitor pe bază de clor, amoniac, substanțe pentru desfundat canalizarea etc.)
- Nu folosiți în spații închise în care există vapori evacuați de vopsea pe bază de ulei, diluant pentru vopsea, substanțe pentru îndepărtarea moliliilor, praf inflamabil sau alți vapori explozivi sau toxici.
- Folosiți numai pe suprafețe uscate, interioare.
- Depozitați aparatul într-un spațiu răcoros, uscat.
- Nu apropiați de față și corp capătul furtunului, bagheta și alte orificii.
- Nu folosiți agentul de curățare pentru a vă spăla animalele de casă sau orice alte animale.
- Nu apropiați capul (ochi, urechi, gură etc.) de orificii în timpul funcționării aspiratorului.
- Dacă auziți un scârțâit, iar puterea de aspirație este redusă, îndepărtați blocajele și curățați filtrul de aer.
- Nu deschideți grupul de baterii sau spațiul motorului. În interior nu există piese care să poată fi reparate.

Asamblarea produsului (imagine B)

A Îndepărtați toate materialele de ambalare, autocolantele și capacele de pe produs.

1. Introduceți **A**(15) în **A**(14), aliniați creștăturile și răsuciți spre stânga până auziți un clic.
 2. Glisați **A**(4) în **A**(7) până auziți un clic.
 3. Glisați **A**(3) sau **A**(21) în **A**(20) până auziți un clic.
- i** De asemenea, puteți monta **A**(3) sau **A**(21) direct pe **A**(7).
4. Introduceți **A**(22) în **A**(19) până auziți un clic.

Încărcarea produsului (imagine C)

A La livrare, bateria este doar parțial încărcată. Înainte de prima utilizare, încărcați complet bateria.

1. Fixați **A**(6) la perete cu 2 șuruburi și dibluri.
 2. Conectați **A**(5) la o priză electrică.
 3. Treceți **A**(5) prin partea posterioară a **A**(6).
 4. Așezați aspiratorul în **A**(6).
 5. Introduceți **A**(5) în **A**(13).
- i** **A**(10) începe să clipească pentru a arăta că produsul se încarcă.
- i** La terminarea încărcării, **A**(10) luminează continuu.
- i** Cele trei bare indică nivelul curent al acumulatorului.

Utilizarea produsului

1. Deconectați **A**(5) de la **A**(13).
2. Scoateți produsul din **A**(6).
3. Apăsăți **A**(11) pentru a porni produsul.
4. Apăsăți **A**(11) pentru oprirea produsului după ce ați încheiat.
5. Așezați produsul pe **A**(6).

Golirea colectorului de praf

1. Eliberați **A**(17) ținând **A**(16) deasupra unui coș de gunoi.
- A** Nu este necesar să dezamblați produsul pentru a goli **A**(16).

Specificații

Produs	Aspirator vertical
Numărul articolului	VCCS400GN
Dimensiuni (L x l x h)	102 x 25 x 22 cm
Tensiunea bateriei	22,2 V
Putere maximă	120 W
Putere de aspirație	8500 Pa
Durată de funcționare (eco)	50 minute
Durată de funcționare (max)	25 minute
Durata de încărcare	Până la 5 ore
Nivel sonor	75 dB
Perie de podea	Perie moale motorizată
Capacitate colector de praf	1,5 L

- i** Durata de viață a bateriei depinde de diverși factori externi, cum ar fi curățarea în regim greu sau temperaturile ambiante.

